

# Višenamenska mašina za šivanje

Uputstvo za postavljanje - sa uvajete ovo uputstvo za budu u upotrebu



# BAGAT

*danica*

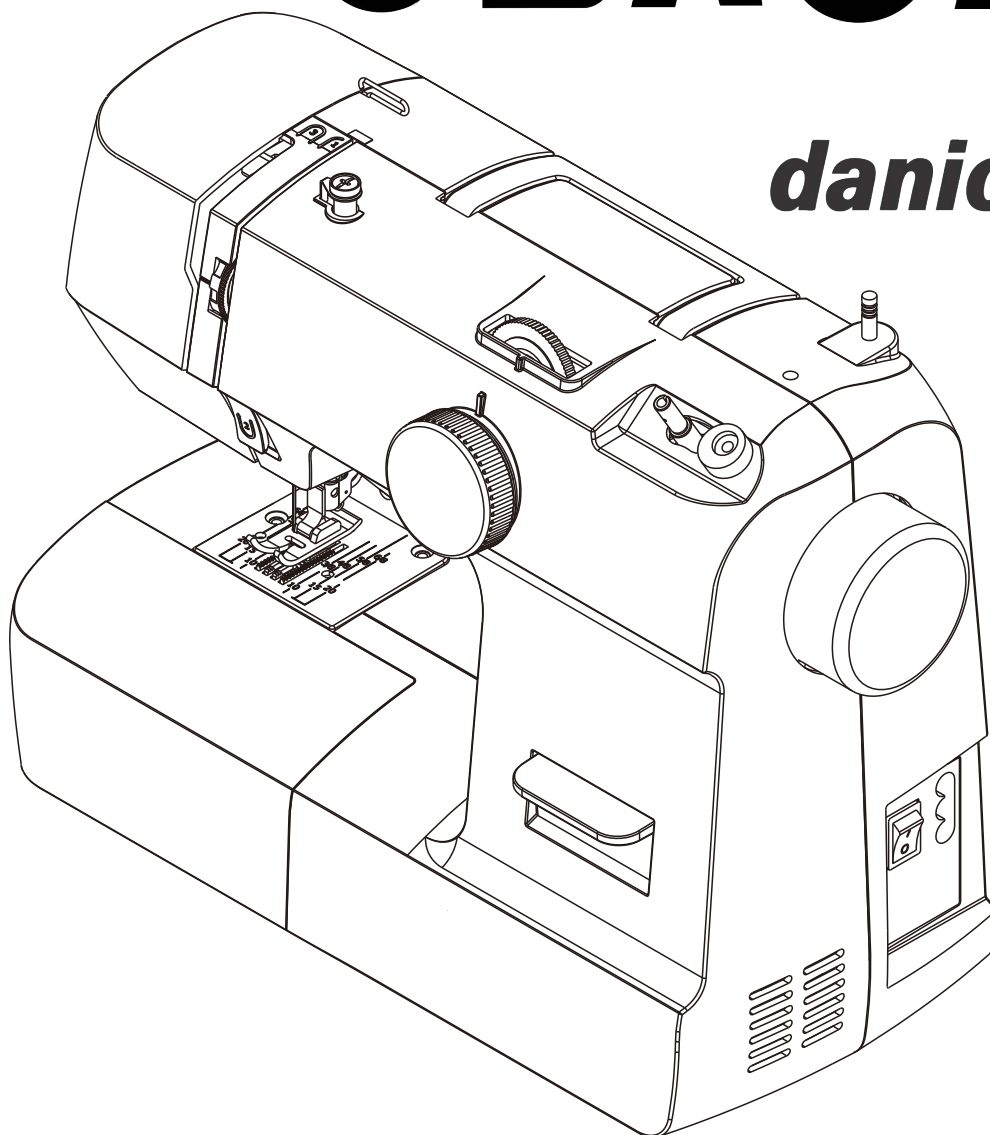

**Važno: Pre šivenja morate u potpunosti proučiti dole navedena uputstva**



**Obaveštenja** Kako koristiti mašinu? Molimo pogledajte stranice 9-11. Kako namotati kalem? Molimo pogledajte stranicu 8

Regulator se ne može rotirati za 360°

Ne može se rotirati regulator šava u smeru suprotnom od kazaljke na satu, ali obrnuto kada je točkić na "1"

Ne može se rotirati regulator šava u smeru kazaljke na satu, ali obrnuto kada je točkić na "1/2"

**Važno-Molimo pročitajte ova uputstva u celini pre početka postavljanja.**



# Važna sigurnosna uputstva

**Važno-Molimo pročitajte ova uputstva u celini pre početka postavljanja**

Prilikom korišćenja električne uređaja, uvek se treba pridržavati osnovnih sigurnosnih uputstva, koje uključuju sledeće:

Pročitajte sva uputstva pre korišćenja ove šivaće mašine.

## OPASNOST—Za smanjenje rizika od strujnog udara:

1. Nemojte dopustiti da se koristi kao igračka. Posebno treba paziti ako ovu mašinu koriste deca ili ako se koristi u blizini dece.
2. Ovaj uređaj mogu koristiti deca starija od 8 godina, te osobe sa smanjenim fizičkim, senzornim ili mentalnim sposobnostima ili s nedostatkom iskustva i znanja ako su pod nadzorom ili ako znaju rukovati mašinom na siguran način i razumeju moguće opasnosti. Deca se ne smiju igrati uređajem. Deca ne smiju obavljati isključenje i održavanje bez nadzora.
3. Koristite ovu šivaću mašinu samo za njegovu namenu kako je opisano u ovom priručniku. Koristite samo nastavke koje je preporučio proizvođač kako je sadržano u ovom priručniku.
4. Nikada nemojte rukovati ovom šivaćom mašinom ako ima oštećen kabal ili utikač, ako ne radi ispravno, ako je pao ili oštećen, ili pao u vodu. Vratite šivaću mašinu najbližem ovlašćenom prodavaču ili servisu radi pregleda, popravku, električnog ili mehaničkog podešavanja.
5. Nikada nemojte raditi sa šivaćom mašinom s blokiranim otvorima za vazduh. Otvore za ventilaciju šivaće mašine i nožnog upravljača održavajte čistima od nakupljanja vlakana, prašine i labave tkanine.
6. Nikada nemojte ispuštati ili umetati bilo koji predmet u bilo koji otvor.
7. Nemojte koristiti na otvorenom.
8. Nemojte raditi tamo gde se koriste proizvodi u obliku aerosola (sprej) ili gde se daje kiseonik.
9. Za isključenje, okrenite prekidač u položaj isključeno ("O"), a zatim izvucite utikač iz utičnice.
10. Ne isključujte utikač povlačenjem za kabal. Za isključenje, uhvatite utikač, a ne kabal.
11. Držite prste podalje od svih pokretnih delova. Oko igle šivaće mašine potrebna je posebna pažnja.
12. Nikada nemojte šivati s oštećenom pločicom igle jer to može uzrokovati lomljenje igle.
13. Nemojte koristiti savijene igle.
14. Nemojte vući i niti gurati tkaninu tokom šivanja. Može skrenuti iglu i uzrokovati njeno lomljenje.
15. Isključite šivaću mašinu ("O") kada vršite bilo kakve prilagodbe u području igle, kao što je uvlačenje konca u iglu, promena igle, uvlačenje niti namotaja ili menjanje stopice, itd.
16. Uvijek iskopčajte šivaću mašinu iz električne utičnice kada skidate poklopce, podmazujete ili kada obavljate bilo koja druga korisnička i servisna prilagođavanja navedena u korisničkom priručniku.
17. Obratite pažnju na sledeće kako biste izbegli ozlede:  
--isključite ili iskopčajte uređaj iz struje kada ga ostavljate bez nadzora;  
--iskopčajte uređaj iz struje pre održavanja.

## OPREZ—

Pokretni delovi - Kako biste smanjili rizik od ozleda, isključite uređaj pre servisiranja. Zatvorite poklopac pre rukovanja mašinom.

## SPREMITE OVA UPUTSTVA

Ovaj proizvod namenjen je za kućnu ili ekvivalentnu upotrebu.

**Ovaj uređaj je u skladu s EMC direktivom 2014/30/EU koja pokriva elektromagnetnu kompatibilnost**



Imajte na umu da se ovaj proizvod prilikom odlaganja mora sigurno reciklirati u skladu s relevantnim nacionalnim zakonodavstvom koje se odnosi na električne/elektroničke proizvode. Ako ste u nedoumici, obratite se svom prodavcu za uputstva.

# Sadržaj

Upoznavanje svoje mašine	
Naziv delova.....	2
Pribor.....	2
Priprema za šivanje	
Povezivanje mašine na izvor napajanja..	3
Poluga za obrnuto šivanje.....	3
Postolje za šivanje.....	4
Ruka stopice .....	4
Zamena stopice.....	5
Zamjena igle.....	6
Dijagram konca i igle.....	7
Selektor i indikator šava.....	7
Namotavanje kalema.....	8
Povlačenje gornjeg konca.....	9
Povlačenje gornjeg konca (dvostruka igla).....	10
Navođenje kućišta kalema.....	11
Izvlačenje konca sa kalema.....	12
Vodilica za šavove.....	12
Napetost konca. ....	13
Osnove šivanja	
Odabir šava za šivanje.....	14
Promena smeru šivanja.....	15
Obrnuto šivanje.....	15
Osnovni Cikcak šav .....	16
Kraj šivanja.....	17
Korisno šivanje	
Porubi.....	18
Cikcak šav u tri tačke.....	19
Slepi porub.....	20
Dekoratívni šav.....	21
Šivanje rupica za dugme.....	22-24
Briga o mašini	
išćenje pokretnog dela.....	25-26
išćenje dovoda.....	26
Podmazivanje mašine.....	27
Rešavanje problema.....	28
Specifikacije.....	29

# Upoznavanje svoje mašine

## Naziv dijelova

- 1 Poluga za obrnuti šav
- 2 Prekida
- 3 Uti nica mašine
- 4 Ru ni točkić
- 5 ep za namotavanje kalema
- 6 Vreteno za namotavanje kalema
- 7 Drža kalema
- 8 Ru ka za nošenje
- 9 Regulator duljine šava
- 10 Vodilica konca
- 11 Vodilica konca za namotavanje kalema
- 12 Poluga za uvla enje konca
- 13 Regulator napetosti konca
- 14 Prednji poklopac
- 15 Postolje za šivanje i kutija za pribor
- 16 Točak za odabir šavova
- 17 Reza konca
- 18 Ruka stopice
- 19 Drža stopice
- 20 Plo a s iglom
- 21 Vijak za vo enje slijepog poruba
- 22 Nožno upravljanje
- 23 Utika mašine
- 24 Utika za napajanje

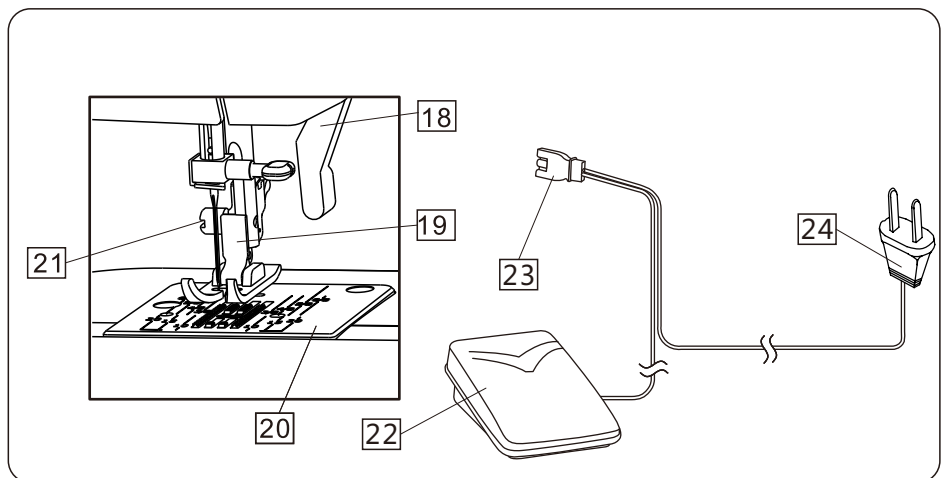
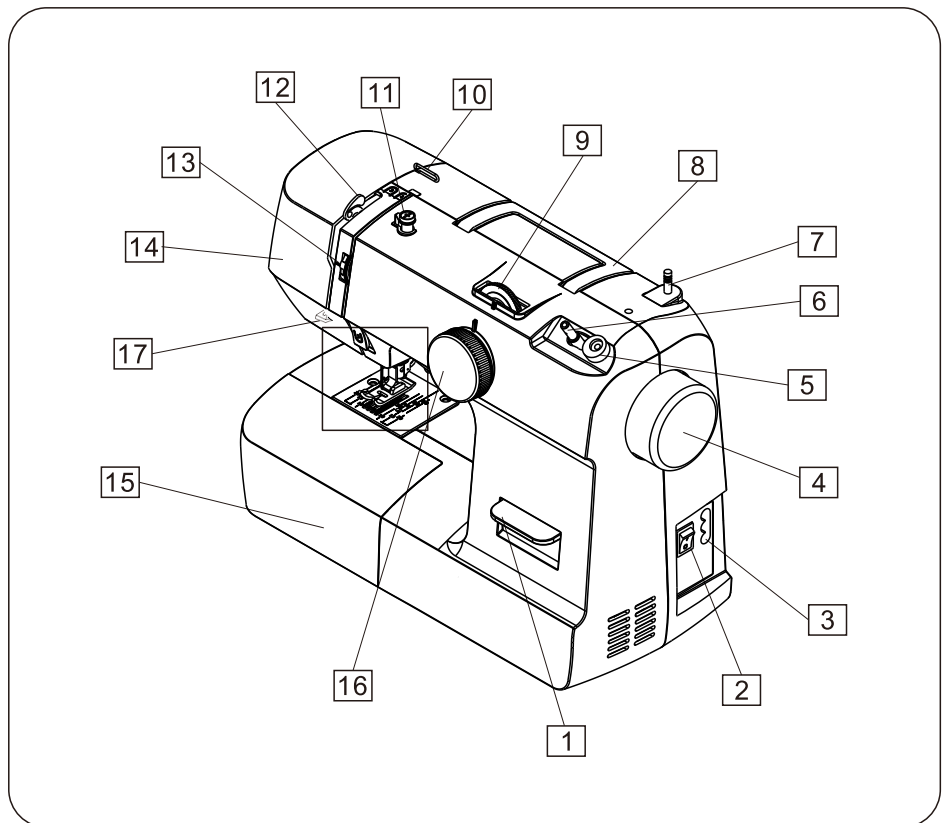

## Pribor

- (A) 3 komada kalema
- (B) Noži / etka
- (C) Stopica za rupe za dugme
- (D) Paket igli
- (E) Jastu i i od filca
- (F) Dvostruka igla (opcionalno)
- (G) Pomo ni drža kalema (opcionalno)

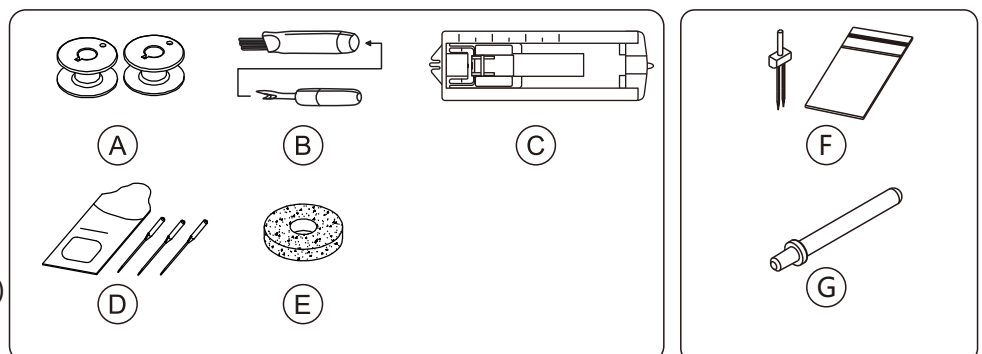

# Priprema za šivanje

## Povezivanje mašine na izvor napajanja



Note:

- Prije upotrebe pročitajte važna sigurnosna uputstva.
- Pre spajanja na električnu mrežu proverite odgovara li nazivni napon na zadnjoj ploči naponu vašeg mrežnog napona.

a: isključite prekidač za napajanje **2**

b: Stavite utikač mašine **23** u utičnicu mašine **3**.

c: Stavite utikač za napajanje u **24** zidnu utičnicu

d: uključite prekidač za napajanje **2** za uključivanje napajanja i svetlo za šivanje i se tako e automatski uključiti.

OPREZ: Proverite jesu li vaši prsti van područja igle i stopice i nemojte greškom pritisnuti nožno upravljanje **22** što može automatski započeti šivanje mašine.

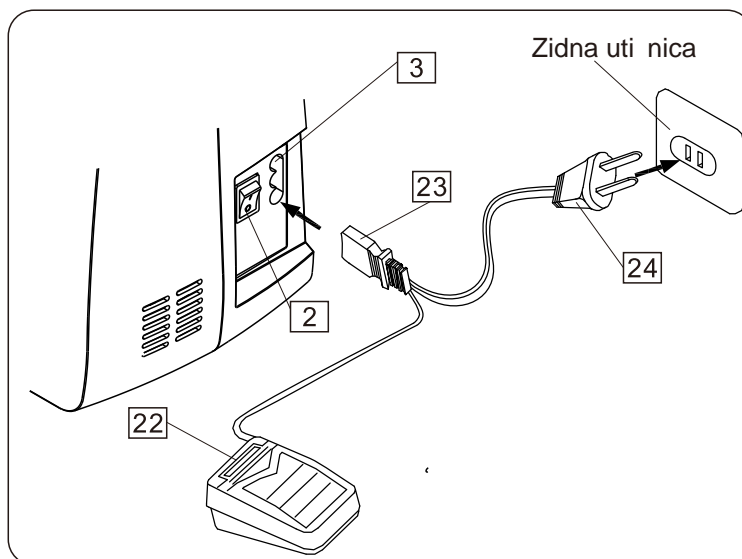

## Poluga za obrnuto šivanje

Pritisnite polugu za obrnuto šivanje za početak šivanja unatrag. **1**

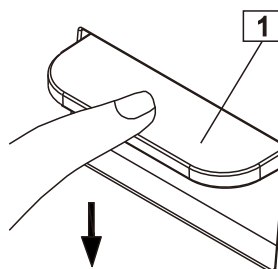

# Priprema za šivanje

## Postolje za šivanje

### Pomoćna funkcija

Postolje za šivanje **15** pruža dodatnu površinu za šivanje i može se lako ukloniti za slobodno šivanje.

Šivanje slobodnom rukom koristi se kod šivanja cevastih i teško dostupnih područja na odjevnom predmetu kao što je rub nogavica ili rukav.

- Za uklanjanje držite kraj šivačke mašine i odmaknite se od šivačke mašine.
- Za zamjenu gurnite postolje za šivanje dok ne stane u mašinu.

### Čuvanje pribora

Pribor za šivanje prikladno je čuvati unutar postolja za šivanje. **15**

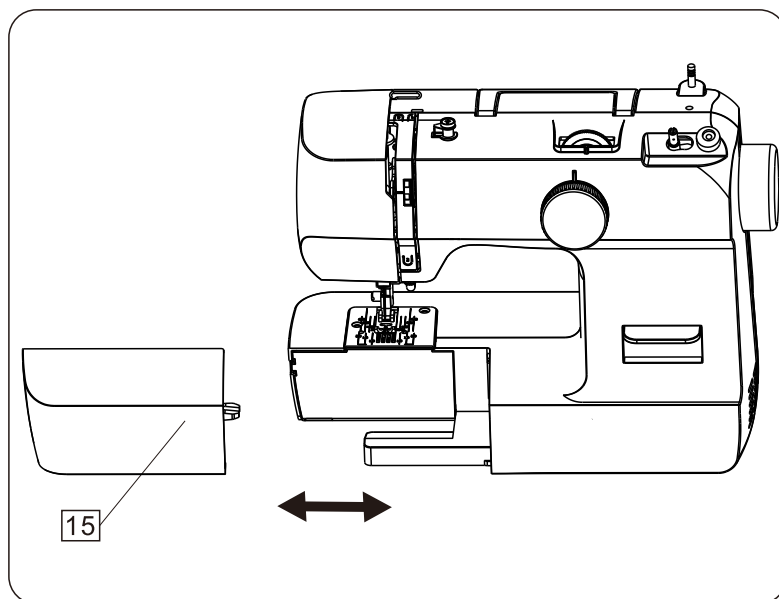

## Ruka stopice

Ruka stopice **18** podiže i spušta stopicu.

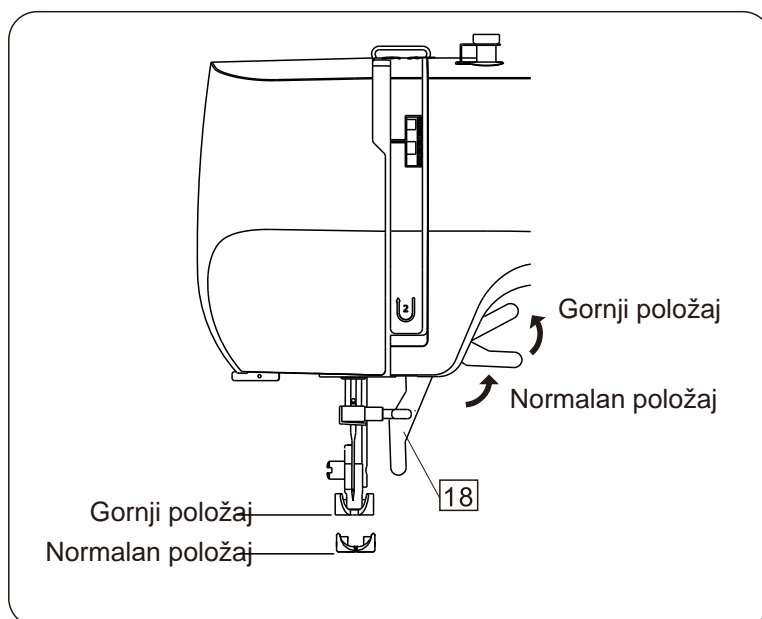

# Priprema za šivenje

## Zamjena stopice



Note:

Pobrinite se da je prekida [2] za napajanje isključen prilikom zamene stopice.

- [25] Igla
- [26] Stopica
- [27] Slot
- [28] Izbočina

a: Za uklanjanje

Okrenite ručnik kota [4] prema sebi kako bi podigli iglu [25] na njen najviši položaj.

Podignite ruku stopice [18].

Pritiskom držača stopice [19] na zadnjoj strani držača stopice, stopica [26] otpusti.

b: Za postavljanje

Postavite stopicu [26] na ploču za iglu [20] i poravnajte izbočinu [28] na stopici s slotom [27] na držaču stopice. Spustite držač stopice kako bi fiksirali stopicu na mesto.



Note:

- Pobrinite se da je stopica [26] osigurana pre korišćenja.
- Pobrinite se da je ruka stopice spuštена [18] pre početka šivanja.

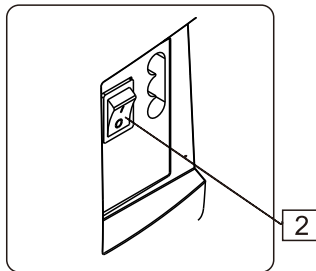

a:

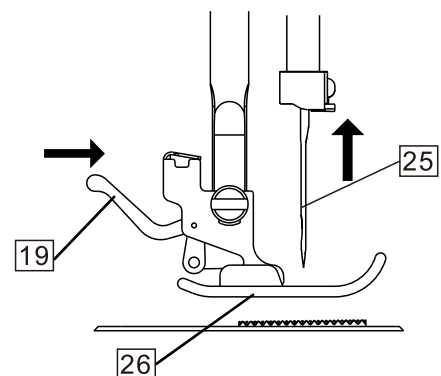
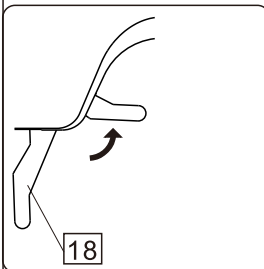
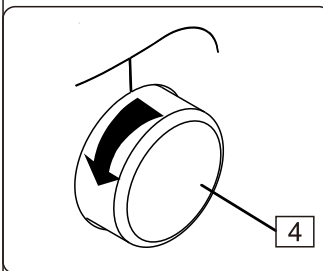

b:

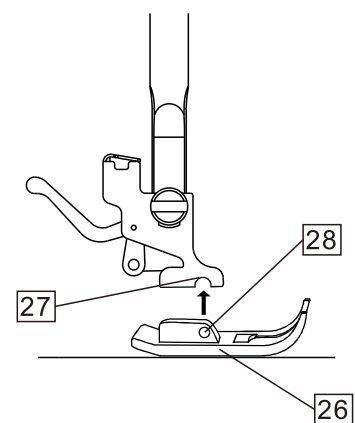
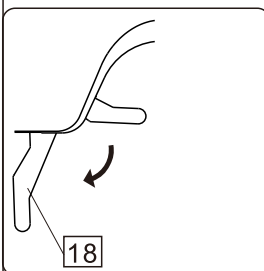
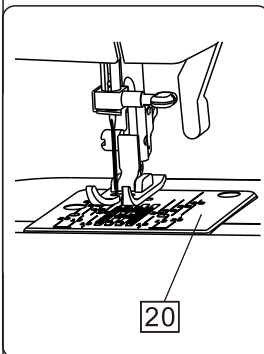

# Priprema za šivanje

## Zamjena igle



### Note:

Pobrinite se da je prekida [2] za napajanje isključiti prilikom zamene igle.

- [29] Vijak za stezanje igle
- [30] Stezaljka igle
- [31] Ravna strana

a: Podignite iglu [25] na najviši položaj okretanjem ručnog točka [4] suprotno od kazaljke na satu prema sebi i spuštajte iglu rukom stopice.

Otpustite vijak za stezanje igle okrećući ga u smeru suprotnom od kazaljke na satu.

Uklonite iglu [25] iz stezaljke igle [30].

Umetnite novu iglu i stezaljku za iglu [30] tako da je ravna [31] strana sa zadnje strane.

Zatim zategnite vijak [29] za stezanje igle.

b: Za proveru da je li igla savijena. Stavite ravnu stranu [31]

igle na nešto ravno (npr. ploču za igle ili staklo). Razmak između igle i ravne površine treba biti jednak. Nikada nemojte koristiti savijenu ili tupu iglu.

c: zamenite iglu ako je:

- Savijena
- Tupa
- Oštećenog vrha



### Obaveštenje:

Stavljanje komada tkanine ispod stopice i spuštanje stopice olakšava promenu igle i sprečava pad igle u slot ploče za iglu.

vrsto zategnite, ali nemojte previše zategnuti.

Igla uvek mora biti ravna i oštra za neometano šivanje.

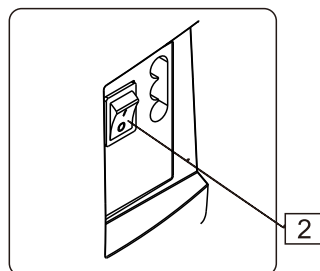

a:

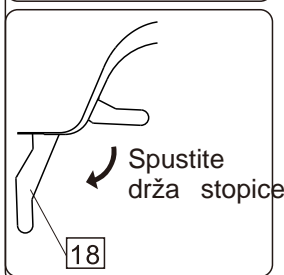
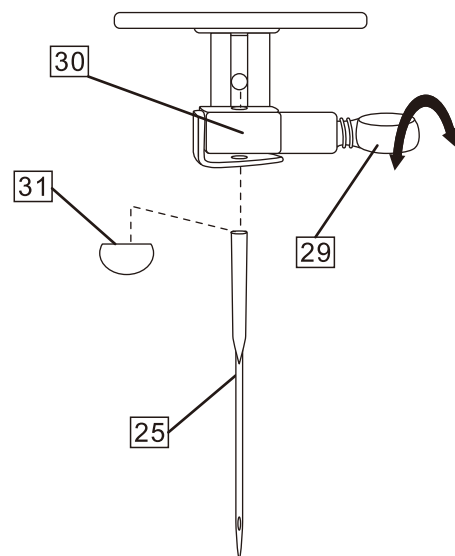
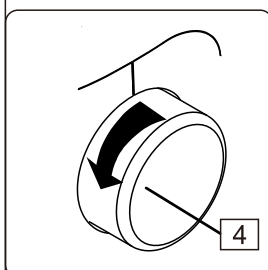

b:

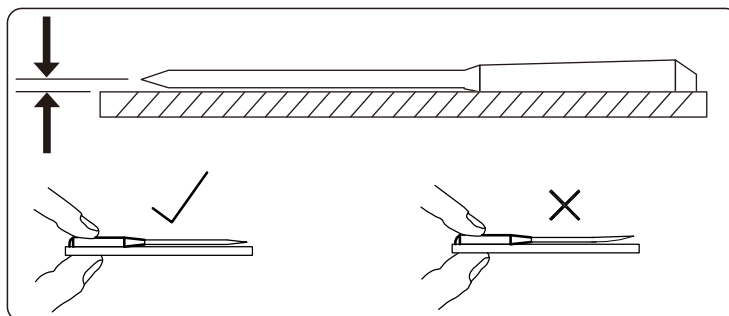

c:

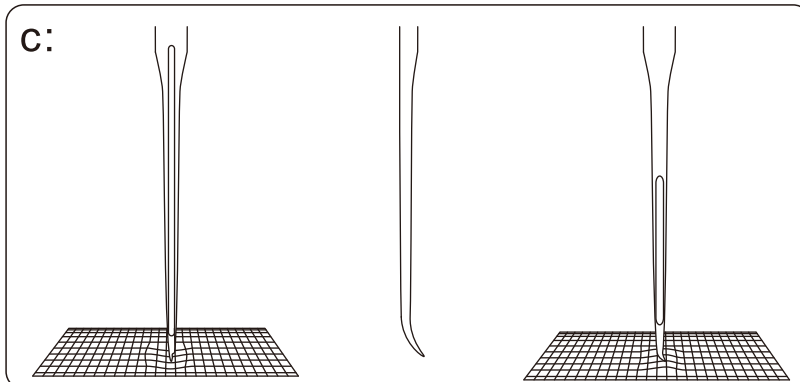



# Priprema za šivanje

## Dijagram konca i igle



Note:

Nikada nemojte koristiti savijenu ili tupu iglu.

Korištenje standardnih igala.  
Veli ina vaše igle treba odgovarati veli ini konca i obe trebaju odgovarati vrsti i težini tkanine.

Za normalno šivanje treba koristiti istu veli inu i vrstu konca u navoju kao na gornjem delu mašine.

Tkanina	Konac	Veli ina igle	
tanka tkanina	svila, mako, lan, organdie, žoržet, obli na tkanina	80 do 100 fini svileni konac 80 do 100 fini pamu ni konac 80 do 100 fini sinteti ki pamuk prekriven poliesterom.	9(65) ili 11(75)
srednja tkanina	lan, pamu na roba, pique, serge, duplo pletena tkanina, fina pamu na roba	50 svileni konac 50 do 80 pamu ni konac 50 do 80 sinteti ki pamuk prekriven poliesterom.	11(75) ili 14(90)
debeli tkanina	traperiça, dril, gaberdin, presvu ena tkanina, vuna, platno	40 svileni konac 40 do 50 pamu ni konac 40 do 50 sinteti ki pamuk prekriven poliesterom.	14(90) ili 16(100)

## Selektor i indikator šava

Da biste odabrali šav, proverite je li igla izvan tkanine u svom najvišem položaju.

Okre ite toçak za odabir šava <sup>16</sup> se na simbolu ne pojavi željeni šav.



Obaveštenja:

Toçak se ne može rotirati za 360°, molimo okrenite ga unatrag u prikazanom položaju strelice.

Molimo držite kalibracijski rep i uzorak u liniji.

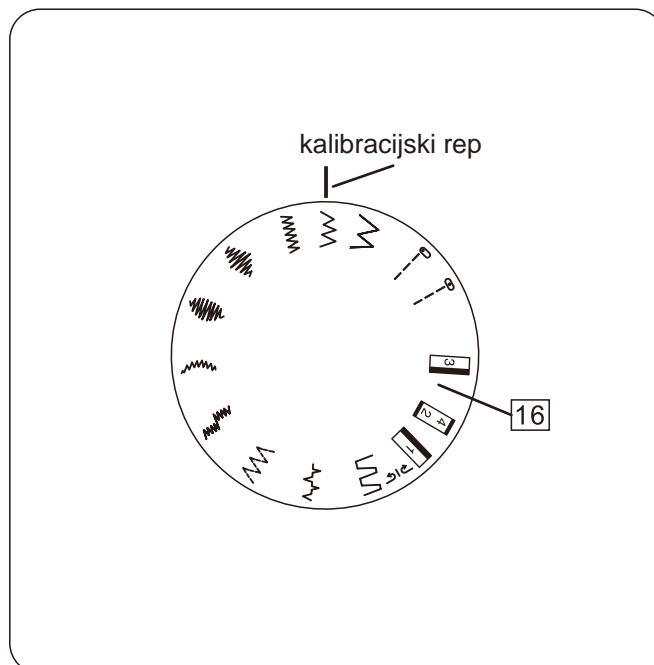

# Priprema za šivanje

## Namotavanje kalema

a: Drža kalema **7** služi za držanje

konca kalema kako bi se konac pravilno dovodio do mašine. Za korišćenje, izvucite iglicu kalema i stavite preko nje kalem s koncem. Za spremanje, izvadite kalem s koncem i gurnite je nazad.

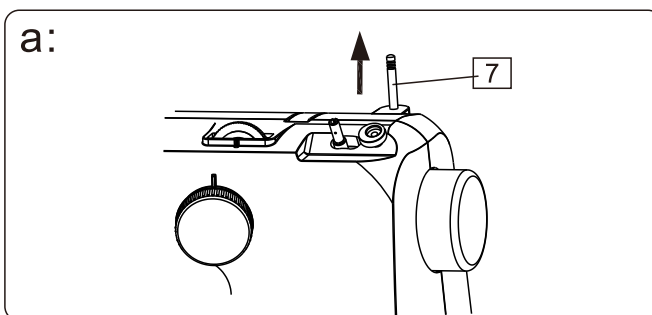

b: Postavite kalem s koncem na iglu za kalem.

Izvadite konac iz kalema i vodite ga

oko vodilice konca **10** i vodilice konca namota a kalema. **11**

c: Stavite konac kroz jednu od rupa na kalem **A** od unutrašnjeg dela prema van.

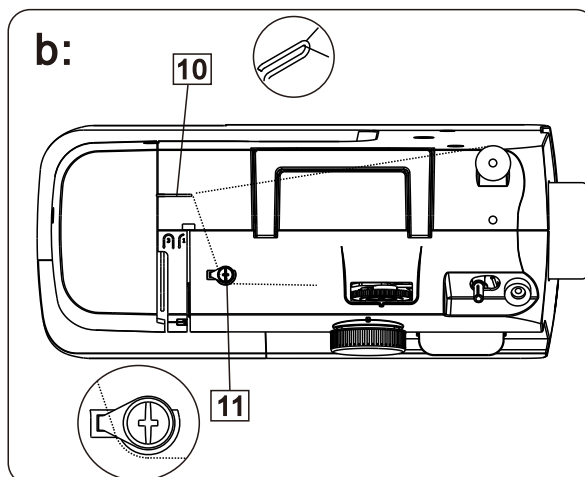

Namotajte konac rukom nekoliko puta oko praznog kalema u smeru kazaljke na satu.

d: Stavite kalem **A** u vretno za namotavanje kalema **6** i

gurnite desno do položaja namotavanja kalema.

e: Uključite prekidač za napajanje. Pritisnite nežno nožno **22**

upravljanje,

kalem će se prestati namotavati kada se do kraja napuni.

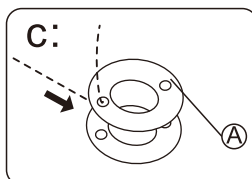

d:

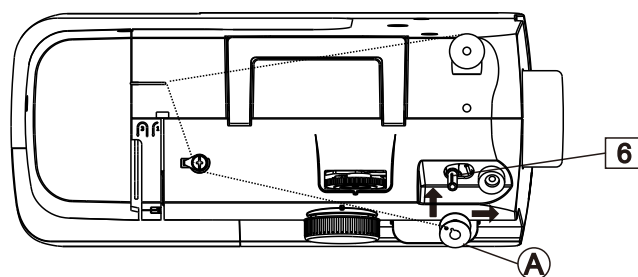

e:

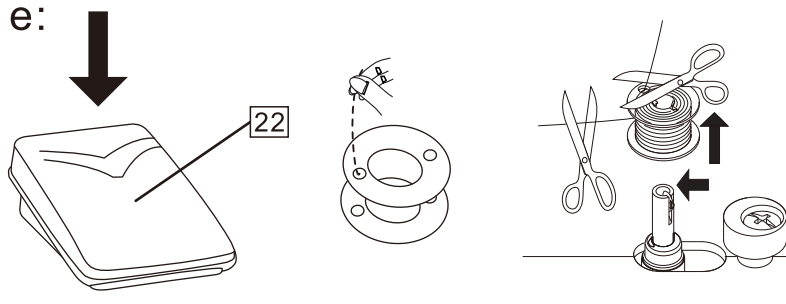

### Obaveštenje

Nemojte zaboraviti gurnuti vretno za namatanje kalema ulevo, a zatim izvucite kalem.

# Priprema za šivanje

## Provlačenje gornjeg konca

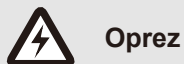

**Oprez**

Preporučujemo da pre dovršetka svih ovih postupaka isključite napajanje iz struje.

**32** Područje napetosti

**33** Provera držača opruge

**34** Vodilica konca

a: Podignite polugu za uvlačenje konca **12** u najviši položaj okretanjem ručnog točkica **4** prema sebi.

Podignite ruku stopice **18**.

b: Izvucite iglicu za kalem i stavite kalem na nju. Pažljivo povucite konac s gornjeg konca kroz vodilicu konca. **10**

c: Držite kraj konca i pažljivo povucite konac prema dole i gore oko držača opruge za proveru. **33**

d: Pažljivo povucite konac prema gore i kroz polugu za hvatanje niti **12** s desna na levo.

e: Pažljivo povucite konac prema dole i provucite ga kroz vodilicu konca. **34**

Zatim provucite iglu od napred prema nazad. Ostavite oko 10 cm (4 in) konca iza igle.

f: Spustite ruku stopice **18** tako da možete nastaviti sa šivanjem.



**Obaveštenje:**

Pažljivo sledite ove korake, ako neispravno navodite konac u mašinu, ne možete pravilno šivati. Pre šivanja uvijek proverite je li mašina pravilno navođena.

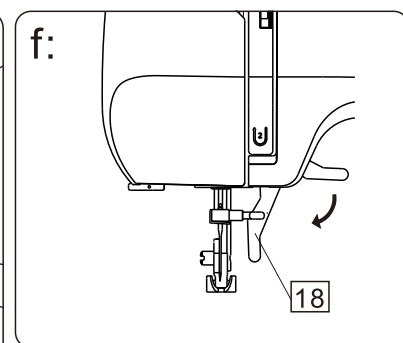
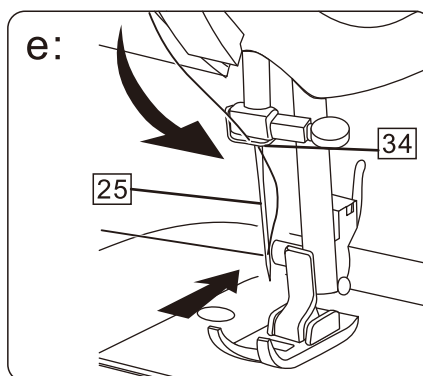
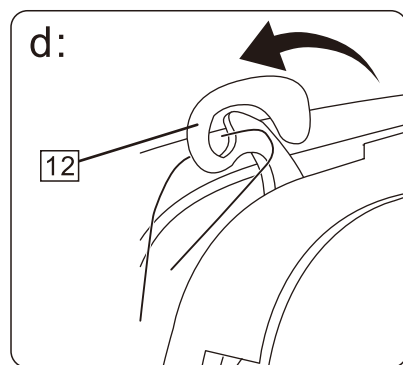
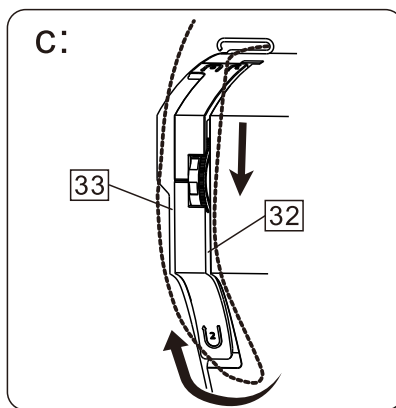
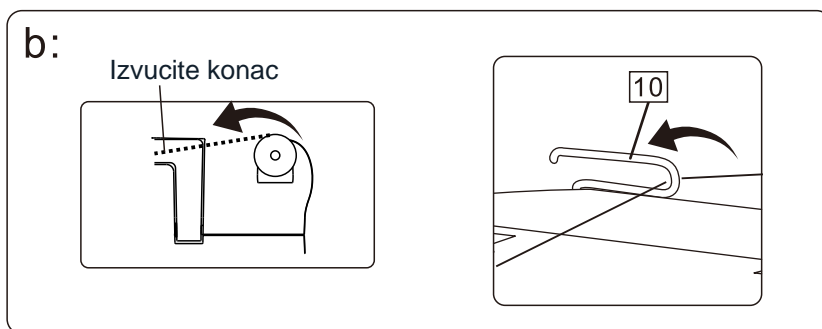
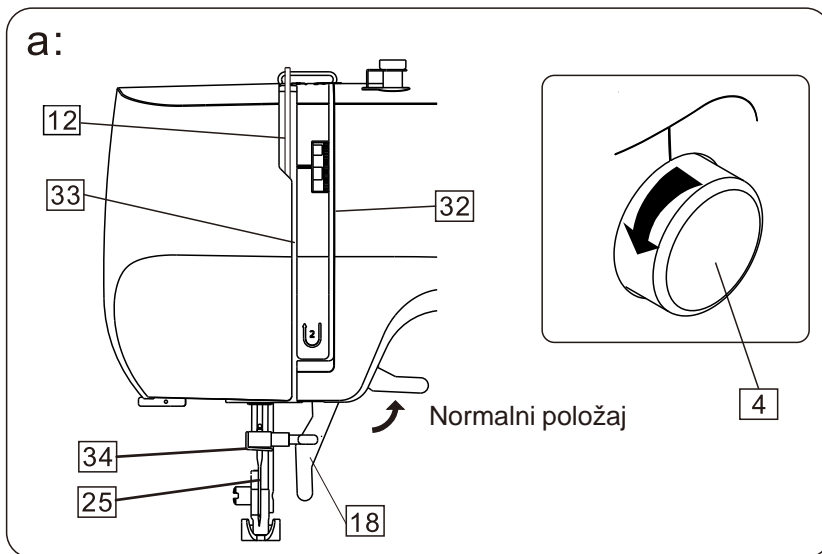

# Priprema za šivanje

## Provlačenje gornjeg konca (dvostruka igla)



**Oprez**

Dvostruka igla

Preporučujemo da prije dovršetka svih ovih postupaka isključite napajanje iz struje.

a: Podignite polugu za uvlačenje konca u najviši položaj okretanjem ručnog točka prema sebi. Podignite ruku stopice. 18

b: Povucite iglu kalemom na mašini, izvadite pomoćni klin za kalem iz kutije s priborom i stavite je u mali otvor na vrhu mašine. Stavite dva kalem na dva pina za kalem.

Izvučite konac iz dva kalem i prođite kroz vodilicu konca.

c: Držite kraj konca i pažljivo povucite konac prema dole i gore oko držača opruge za provjeru.

d: Pažljivo povucite konac prema gore i kroz polugu za hvatanje niti s desna na 33 lijevo.

e: Pažljivo povucite konac prema dole i provucite ga kroz vodilicu konca.

12 Zatim provucite iglu od napred prema nazad. Ostavite oko 10 cm (4 in) konca iza igle. 34

Kalem za konac 2 ne mora prolaziti u vodilicu konca. Provucite kroz desnu rupicu igle od napred prema nazad, povucite unazad i ostavite oko 10 cm (4 in) konca iza igle. 34

f: Pustite ruku stopice tako da možete nastaviti sa šivanjem. 18

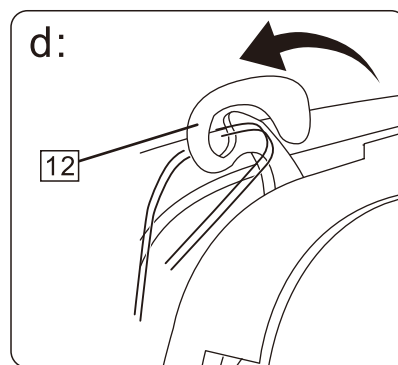
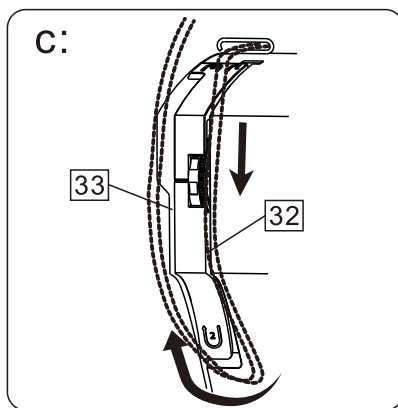
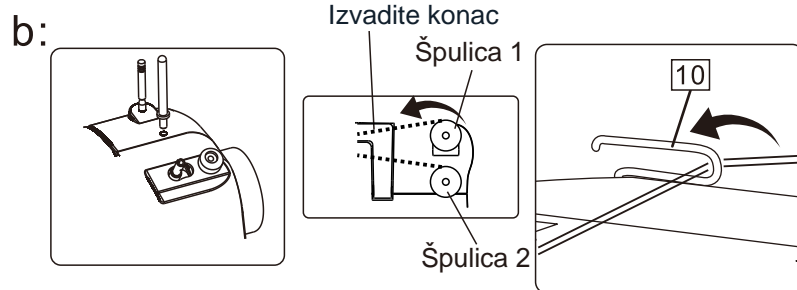
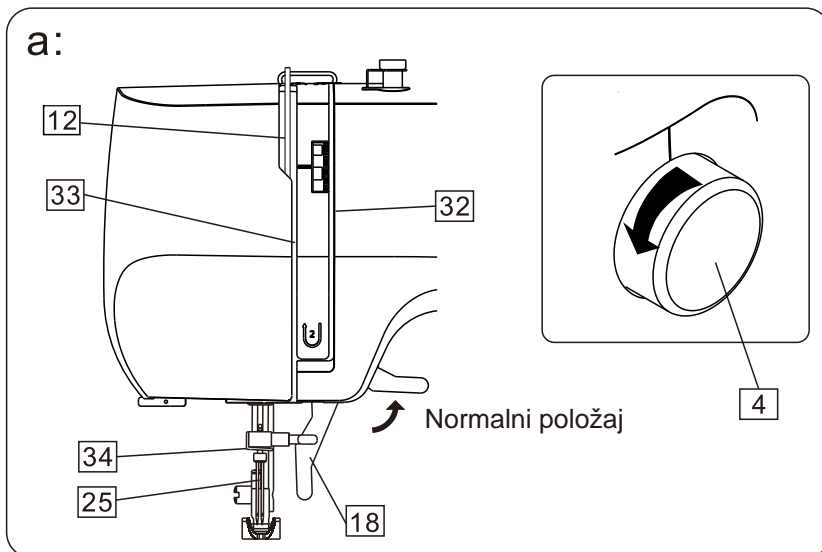

18



**Obaveštenje:**

Pažljivo sledite ove korake, ako neispravno uvučete konac u mašinu, ona neće pravilno šivati.

Pre šivanja uvijek proverite je li mašina pravilno navođena.

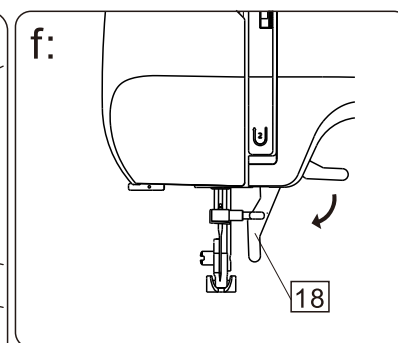
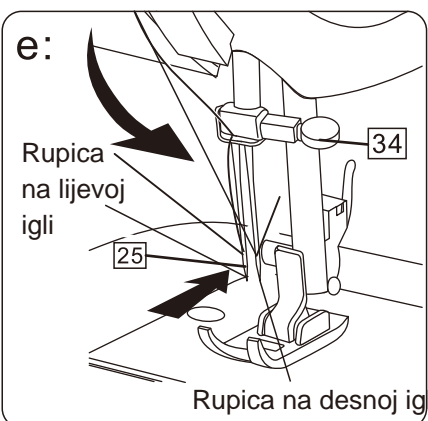

# Priprema za šivanje

## Navo enje ku išta kalema



### Oprez

Pazite da je prekida 2

napajanja isključen prilikom skidanja ili umetanja ku išta kalema.

35 Poklopac za shuttle

36 Ku ište kalema

37 Latch

38 Zatezna opruga

a: Uklonite šivaće postolje s mašine povlačenjem ulevo.

Otvorite poklopac transfera 35 povlačenjem prema dole jezikom s leve strane poklopca.

Podignite iglu u najviši položaj rotirajući ručicu prema sebi.

b: Za uklanjanje ku išta kalema 36 iz transfera povucite Latch na ku ištu 37 kalema i izvucite ga van iz transfera.

c: Stavite kalem A u ku ište kalema 36 pritom pazite da konac ide od kalema u smeru kazaljke na satu.

d: Provućite konac kroz slot u ku ištu.

Nastavite provlaćiti nit ispod

zatezne opruge 38 i kroz otvor.

Izvucite oko 4" (10 cm) konca.

e: Podignite iglu okrenuvši ručicu prema sebi. Otvorite poklopac shuttlea. 35 držite ku ište kalema 36 za zasuna 37

Stavite ku ište kalema do kraja u pokretni deo i otpustite zasun.

f: Proverite je li zasun koji se nalazi u utoru na vrhu shuttlea zatvorio poklopac shuttlea. 35



### Obaveštenje:

Kada stavite ku ište kalema, morate gurnuti ku ište kalema koliko god daleko ide dok ne čujete "klik".

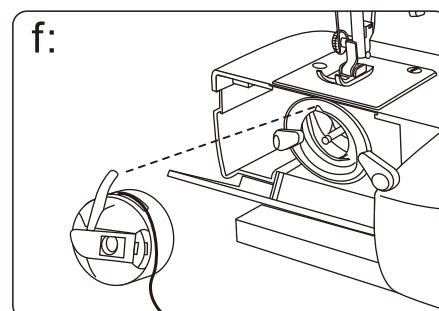
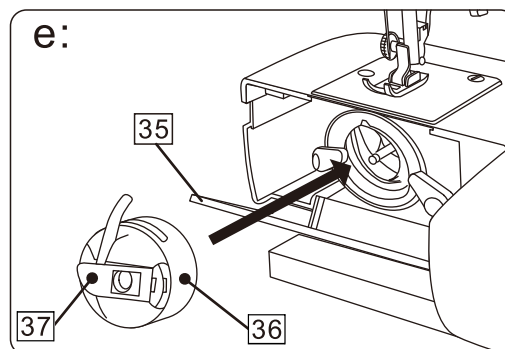
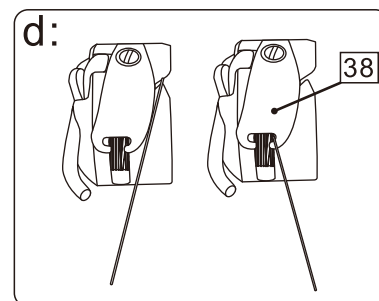
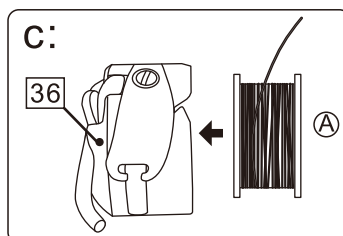
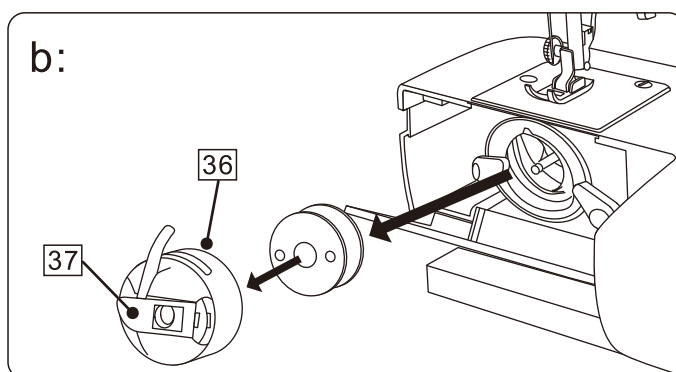
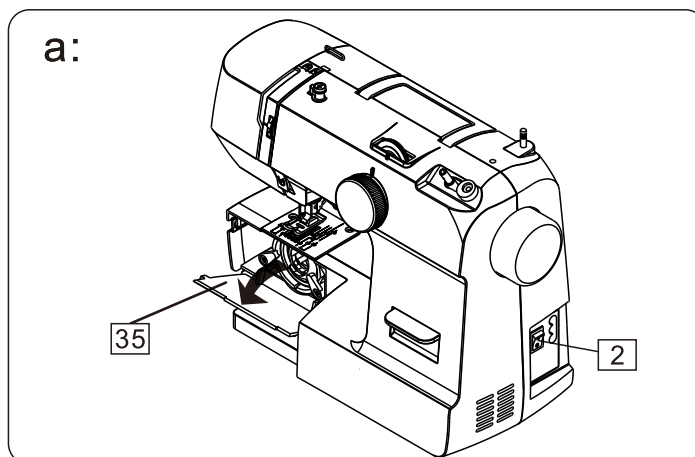

# Priprema za šivanje

## Izvlačenje konca sa špulice



### Obaveštenje:

- Proverite jeste li ispravno dovršili korak 9 prije nego po nete ovaj korak.

- Morate rotirati ručičak **4** u smeru suprotnom od kazaljke na satu, prema sebi. U suprotnom ne možete povući i konac kalema.

**39** Konac igle Konac

**40** kalema

a: Podignite stopicu. Levom rukom lagano držite konac **39** igle i okrenite točičić u smeru suprotnom od kazaljke na satu, prema sebi, za jedan potpuni okret.

b: Podignite konac kalema **40** povlačenjem konca igle.

c: Povucite oba konca 6" (15 cm) ispod i iza stopice.

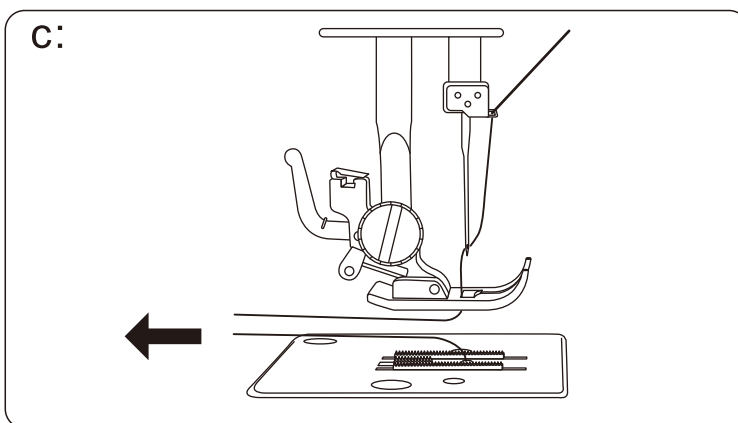
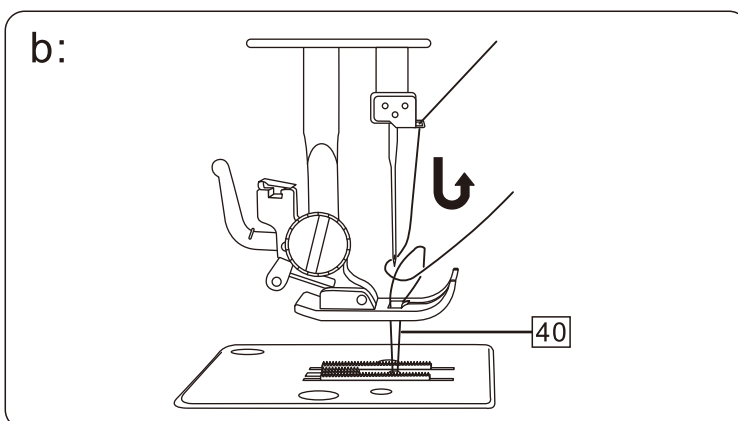
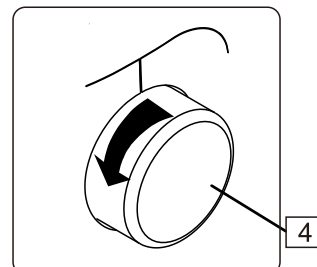
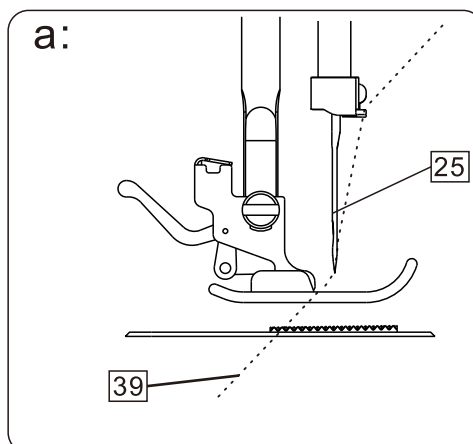

## Vodilica za šavove

Broj na pločici s iglom **20** označava udaljenost između središnjeg položaja igle i linije vodilice šava.

Broj na prednjoj strani pločice s iglom izražen je u milimetrima, a na zadnjoj strani u inčima.

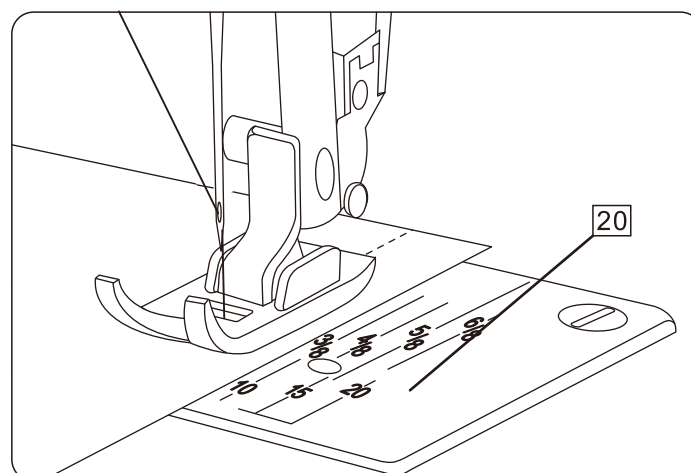

# Priprema za šivanje

## Napetost konca



### Obaveštenje:

Napetost konca kalema je podešena u fabrici i ponovno podešavanje obi no nije potrebno.

Kako bi se dobili bolji cik-cak šavovi, napetost gornjeg konca trebala bi biti osetno slabija od napetosti konca kalema. To zna i da bi se gornji konac trebao lagano pojaviti na pole ini tkanine, ali se konac sa kalema ne sme pojaviti na gornjoj strani tkanine.

### Napetost donjeg konca:

a: Da biste postavili napetost konca kalema, izvadite ku ište kalema sa kalemom iz mašine i držite je za konac.

Protresite je jednom ili dvaput.

Ako je napetost ispravna, konac e se odmotati za oko centimetar ili dva.

Ako je napetost previše vrsta, ne e se opustiti. Ako je napetost previše labava, konac e se odmotati više od dva in a.

b: Za podešavanje napetosti okrenite mali vijak na bo noj strani ku išta kalema.

### Napetost gornjeg konca:

c: Okrenite regulator napetosti **13** niti za podešavanje napetosti. Standardna postavka napetosti konca je "3-4".

d: Za pove anje napetosti okrenite regulator na ve i broj.

e: Za smanjenje napetosti okrenite regulator na niži broj.

f: Normalna napetost konca.

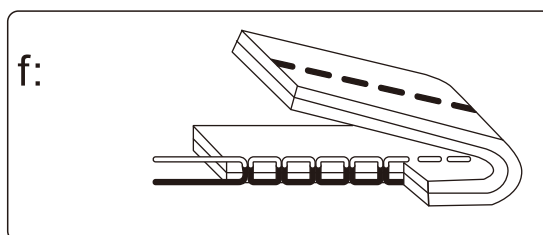
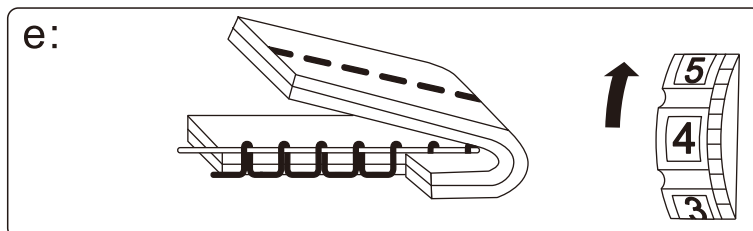
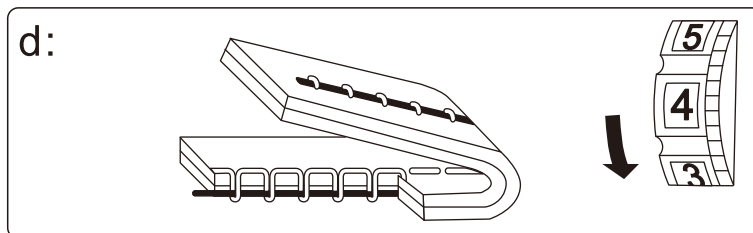
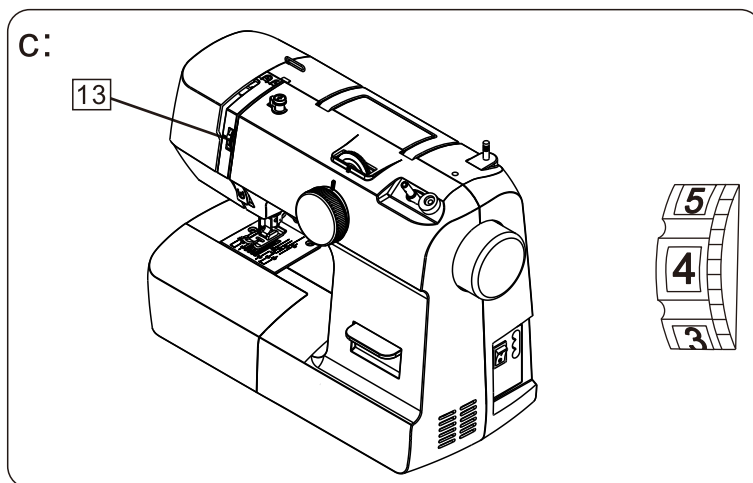
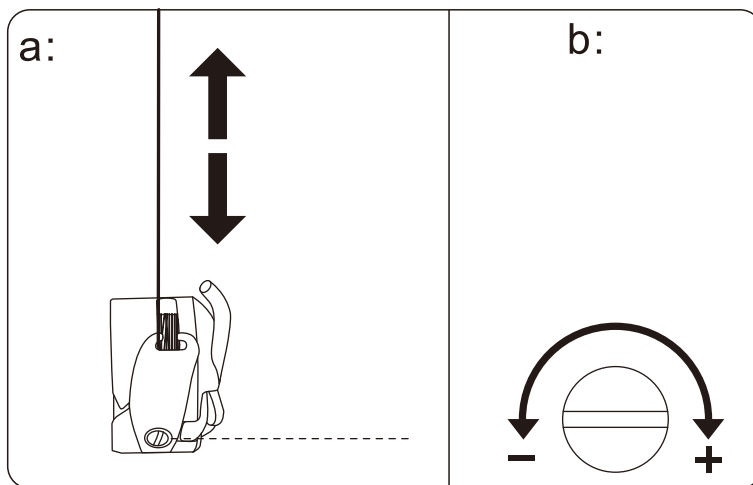

# Osnove šivanja



## Obaveštenje:

Broj anik se ne može ponovno zarotirati za 360°, Okrenite nazad od položaja strelice.

Okrenite ru ni točak suprotno od smera kazaljke na satu kako biste osigurali da je igla viša od plo e igle i tkanine (iglu držite u najvišoj poziciji) pre zakretanja bira a uboda ili nakon šivanja. Ina e e igla biti savijena.

Prilikom odabira uzorka, molimo da uzorak na dugmetu bude poravnat s kalibracijskim repom.

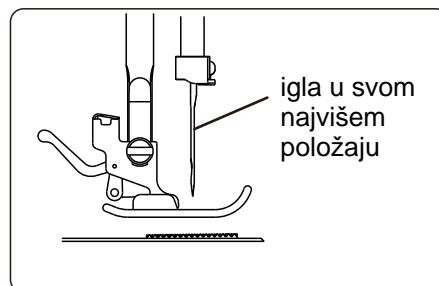
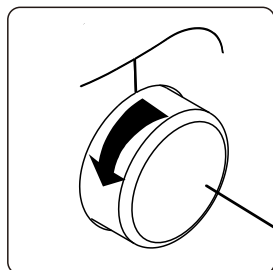

## Odabir šava za šivanje

- Točak za odabir šava: " " ili " "
- Regulator odabira napetosti konca: 2-6
- Stopica: cik cak stopica
- Regulator širine šava: 0-3.6

Podignite stopicu i poravnajte tkaninu s vodicom na plo ici igle. Povucite konac igle i konac kalema prema nazad i spustite stopicu. Polako pritisnite nožno upravljanje i po nite šivati duž vodilice.

Šavovi ( Sl. e )



## Obaveštenje

Možete odabrati prikladnu dužinu šava za ve inu tkanina.

Što je ve i broj, to je duži šav.

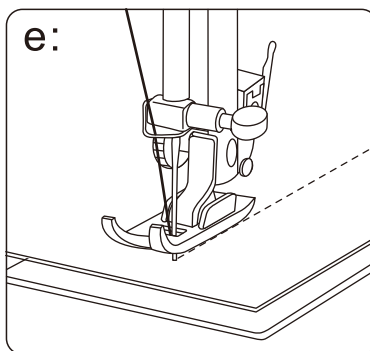
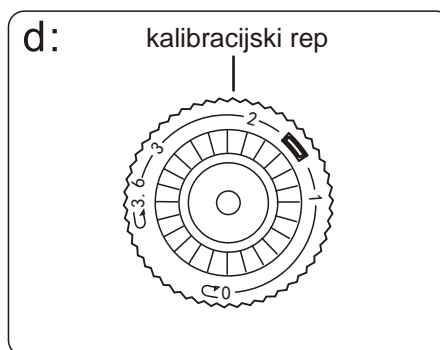
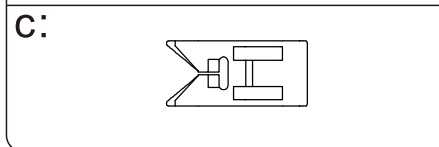
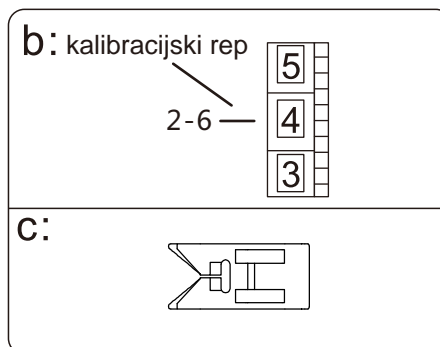
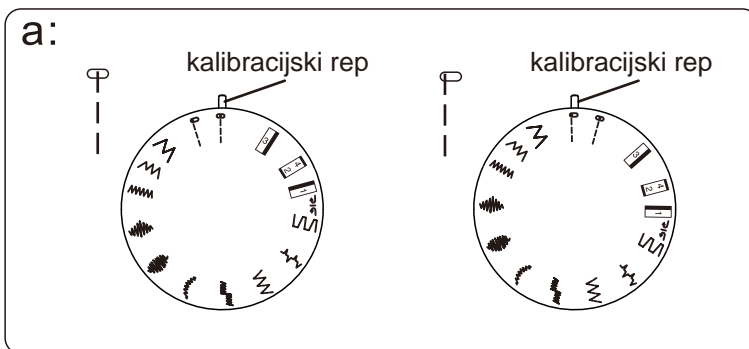



# Osnove šivanja



## Obaveštenje:

Broj anik se ne može ponovno zarotirati za 360°,  
Okrenite unatrag od položaja strelice.

Okrenite ru ni točak **4** suprotno od smera kazaljke na satu kako biste osigurali da je igla viša od plo e igle i tkanine (iglu držite u najvišoj poziciji) pre zakretanja bira a uboda ili nakon šivanja. Ina e e igla biti savijena.

Prilikom odabira uzorka, molimo da uzorak na dugmetu bude poravnat s kalibracijskim repom.

## Promena smera šivanja

Zaustavite mašinu na mestu gde želite promeniti smer s iglom još uvek u tkanini.

Podignite stopicu i okrenite tkaninu da se poravna u novom smeru koriste i iglu kao ta ku okretanja.

Spustite stopicu i nastavite šivanje u novom smeru.

## Obrnuto šivanje

Obrnuto šivanje koristi se za zaklju avanje krajeva šavova i gdje je potrebno poja anje.

Na kraju šava, pritisnite dole polugu za obrnuto šivanje **1** i

lagano dotaknute nožno upravljanje. Zašijte nekoliko obrnutih šavova.

Otpustite ru icu za šivanje unatrag i mašina e ponovno šivati napred.

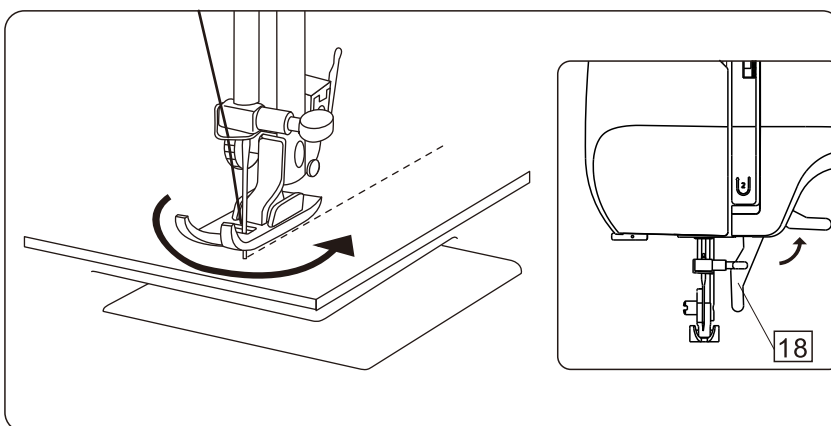
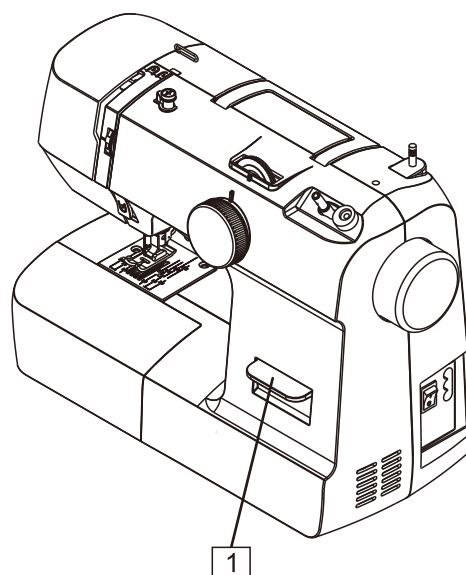
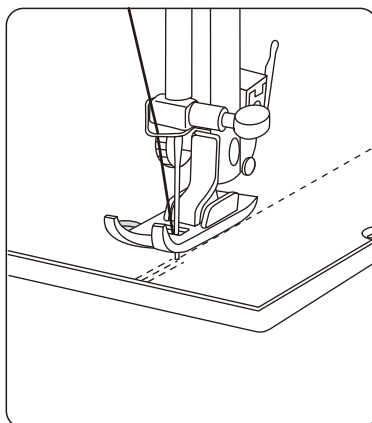
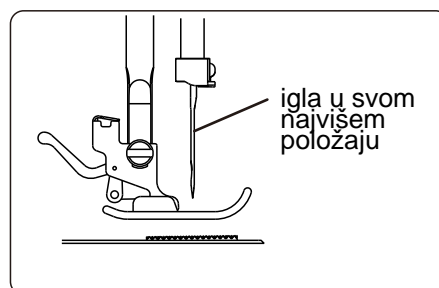
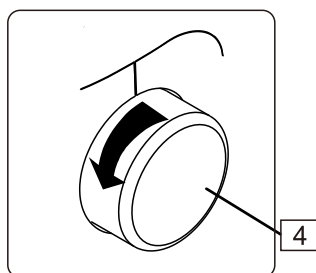

# Osnove šivanja



## Obaveštenje:

Broj anik se ne može ponovno zarotirati za 360°, Okrenite unatrag od položaja strelice.

Okrenite ru ni točak 4 suprotno smeru kazaljke na satu kako biste osigurali da je igla viša od plo e igle i tkanine (iglu držite u najvišoj poziciji) pre zakretanja bira a uboda ili nakon šivanja. Ina e e igla biti savijena.

Prilikom odabira uzorka, molimo da uzorak na dugmetu bude poravnat s kalibracijskim repom.

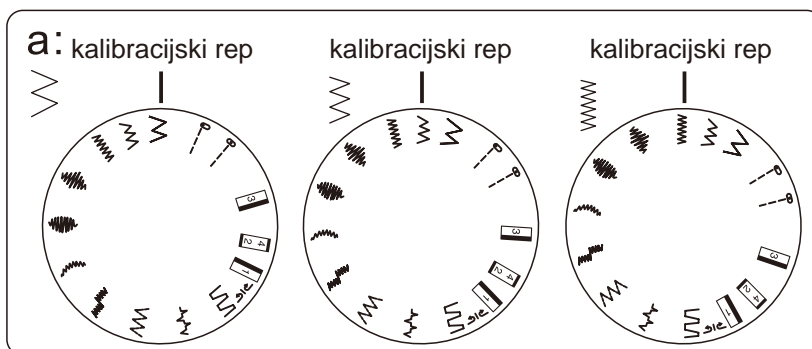
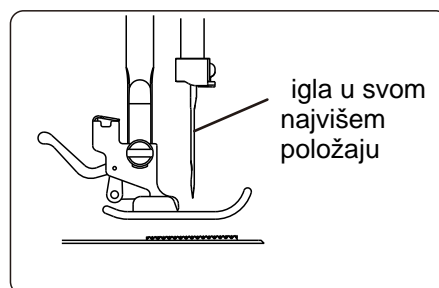
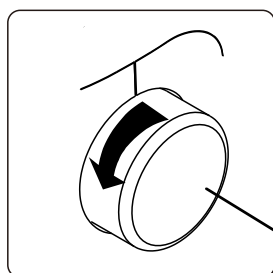

## Osnovni Z-šav

Jednostavno cik cak šivanje uvelike se koristi za prekrivanje ili šivanje dugmića itd.

a. Točak za odabir šava: ili

b. Regulator napetosti konca: 2-5

c. Stopica: cik cak stopica

d. Regulator dužine šava: 0-3.6

Šavovi ( Sl. e )



## Obaveštenje:

Možete odabrati prikladnu dužinu šava za ve inu tkanina.

Što je ve i broj, to je duži šav.

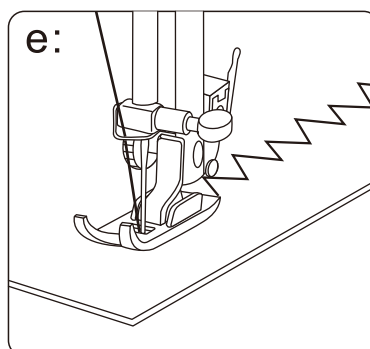
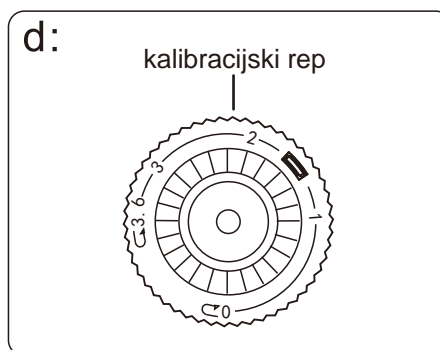
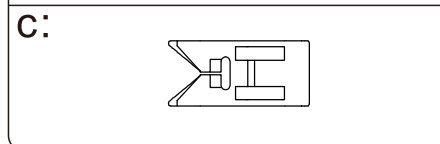
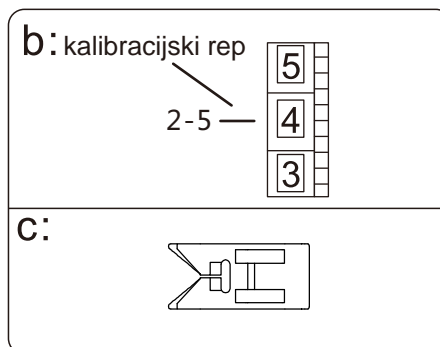

# Osnove šivanja



## Obaveštenje:

Broj anik se ne može ponovno zarotirati za 360°,  
Okrenite unazad od položaja strelice.

Okrenite ru ni točak suprotno od smera kazaljke na satu kako biste osigurali da je igla viša od plo e igle i tkanine (iglu držite u najvišoj poziciji) pre zakretanja bira a uboda ili nakon šivanja. Ina e e igla biti savijena.

Prilikom odabira uzorka, molimo da uzorak na dugmetu bude poravnat s kalibracijskim repom.

## Kraj šivanja

Zakrenite ru ni točak 4 u smeru suprotnom od kazaljke na satu (prema sebi) kako biste polugu za preuzimanje konca doveli u najviši položaj.

Podignite stopicu i povucite tkaninu od sebe.

Obema rukama držite konce iza stopice.

Vodite ih kroz prerez reza a konca 17 i povucite prema dole

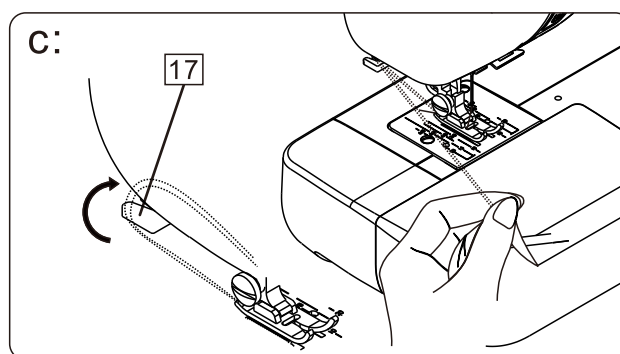
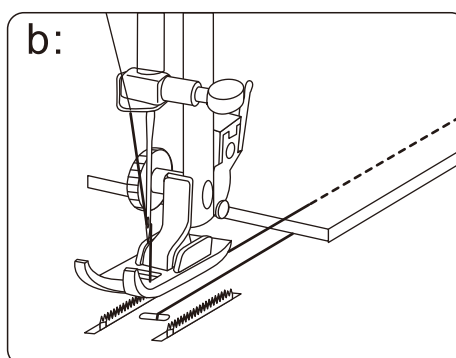
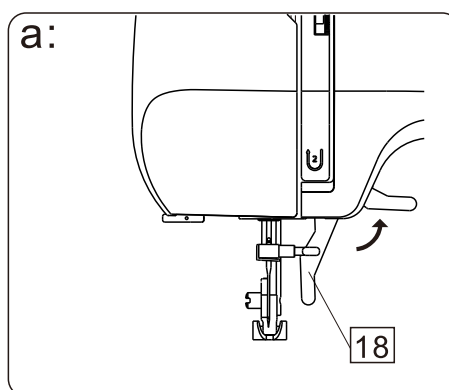
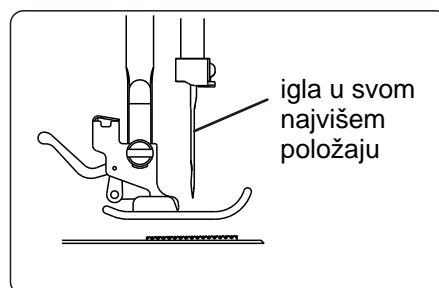
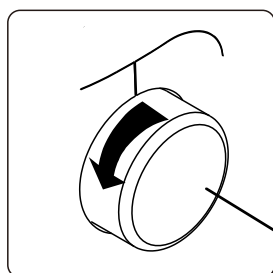

# Korisno šivanje



## Obaveštenje

Broj anik se ne može ponovno zarotirati za 360°,  
Okrenite unatrag od položaja strelice.

Okrenite ru ni točak 4 suprotno smeru kazaljke na satu kako biste osigurali da je igla viša od plo e igle i tkanine (iglu držite u najvišoj poziciji) pre zakretanja bira a uboda ili nakon šivanja. Ina e e igla biti savijena.

Prilikom odabira uzorka, molimo da uzorak na dugmetu bude poravnat s kalibracijskim repom.

## Porubi

- a. Točak za odabir šava: ”
  - b. Regulator napetosti konca: 1-4
  - c. Stopica: cik cak stopica
  - d. Regulator dužine šava: 0-3.6
- Šavovi ( Sl. e )

Porubi se koriste kao šavovi ili za ure ivanje vidljivih rubova.

Svi porubi prikladni su za šivanje i doterivanje rubova i vidljivih šavova u jednom potezu.

Prilikom doterivanja igla treba samo pre i preko ruba tkanine.

Rastezljivi porub koristi se za fina pletiva, dresove, kragne ili vrpce.

Dvostruki porub koristi se za fina pletiva, ru na pletiva i šavove.



## Obaveštenje:

Možete odabrati prikladnu dužinu šava za ve inu tkanina.  
Što je ve i broj, to je duži šav.

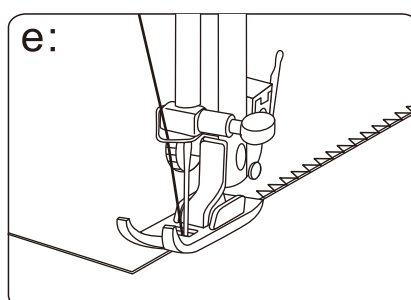
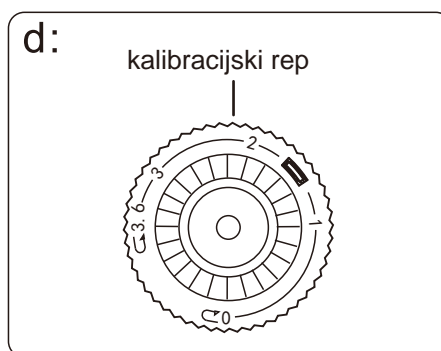
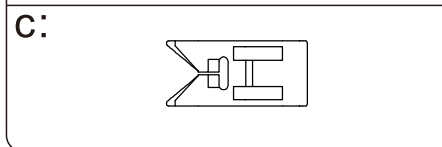
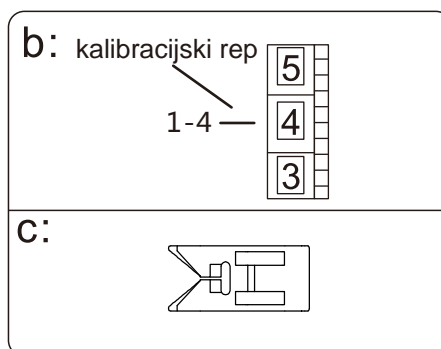
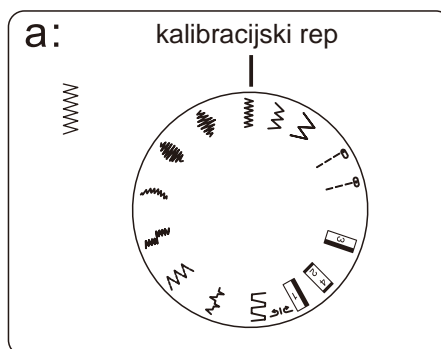
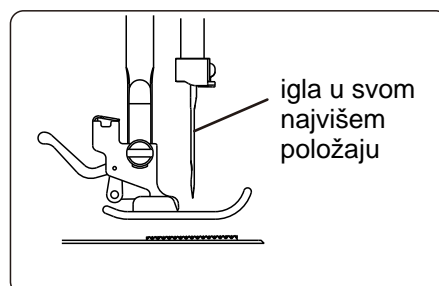
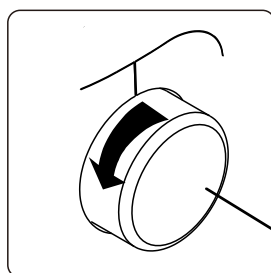

# Korisno šivanje



## Obaveštenje:

Broj anik se ne može ponovno zarotirati za 360°,  
Okrenite unatrag od položaja strelice.

Okrenite ru ni točak 4 suprotno od smera kazaljke na satu kako biste osigurali da je igla viša od plo e igle i tkanine (iglu držite u najvišoj poziciji) pre zakretanja bira a uboda ili nakon šivanja. Ina e e igla biti savijena.

Prilikom odabira uzorka, molimo da uzorak na dugmetu bude poravnat s kalibracijskim repom.

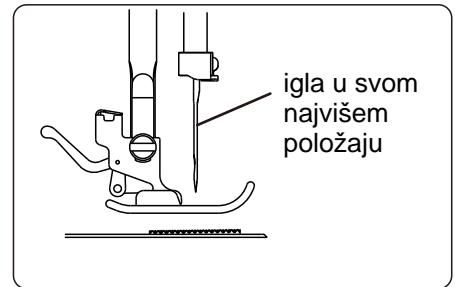
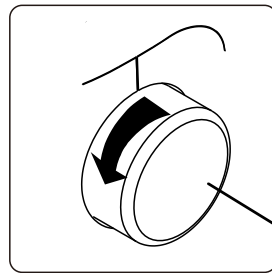

## Z-šav u tri to ke

- a. Točak za odabir šava: ”
- b. Regulator napetosti konca: 1-4
- c. Stopica: cik cak stopica
- d. Regulator dužine šava: 0-3.6

Koristite ovaj šav za šivanje sirovog ruba za tkaninu osetljivu na nabore ili sinteti ku elasti nu tkaninu kao što je rajon. Ostavite dovoljno prostora na rubu i nakon šivanja odrežite rub kao što je prikazano.

Šavovi ( Sl. e )

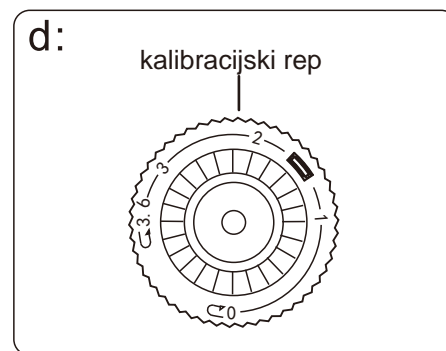
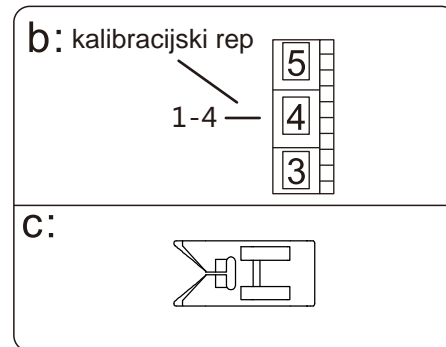
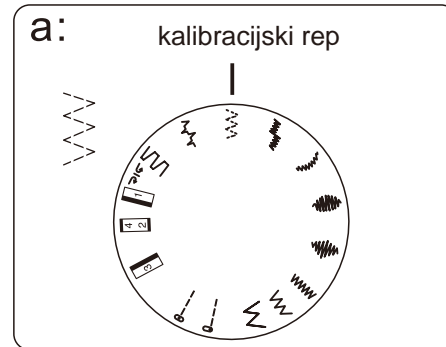

## Obaveštenje:

Možete odabrati prikladnu dužinu šava za ve inu tkanina.  
Što je ve i broj, to je duži šav.

Prilikom rezanja pazite da ne odrežete šavove.

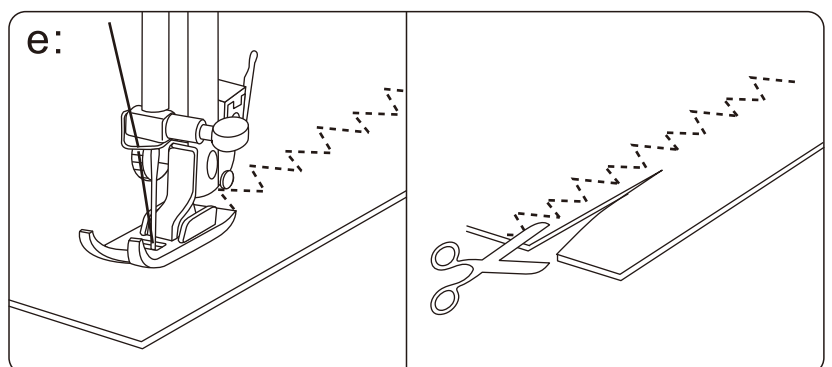

# Korisno šivanje



## Obaveštenje:

Broj anik se ne može ponovno zarotirati za 360°,  
Okrenite unatrag od položaja strelice.

Okrenite ru ni točak 4 suprotno od smera kazaljke na satu kako biste osigurali da je igla viša od plo e igle i tkanine (iglu držite u najvišoj poziciji) pre zakretanja bira a uboda ili nakon šivanja. Ina e e igla biti savijena.

Prilikom odabira uzorka, molimo da uzorak na dugmetu bude poravnat s kalibracijskim repom.

## Slijepo porub

a. Točak za odabir šava: “” ili “”.

b. Regulator napetosti konca: 1-4

c. Stopica: cik cak stopica

d. Regulator dužine šava: 0-3.6

Za labavu ili debelu tkaninu možete preklopiti sirovi rub, presaviti tkaninu i ostaviti približno 1 cm ruba.

Prilikom šivanja dopustite da igla samo pro e kroz nabor tkanine.

Nakon šivanja pritisnite tkaninu kako bi slepi šav bio vidljiv na njegovoj prednjoj strani.

Odabir šavova (Sl. e)



## Obaveštenje:

Možete odabrati prikladnu dužinu šava za ve inu tkanina.

Što je ve i broj, to je duži šav.

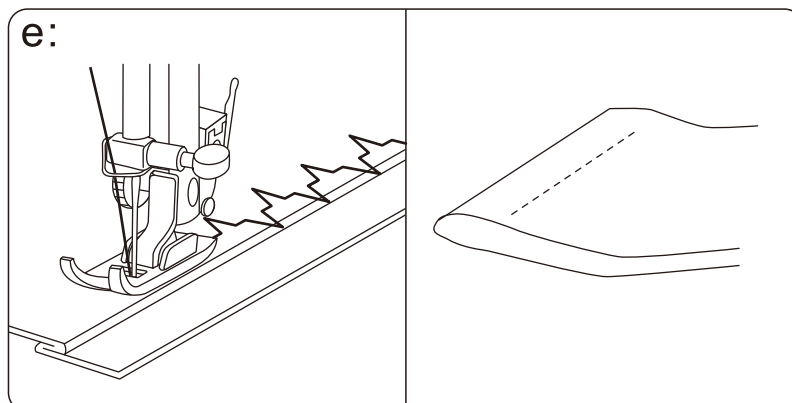
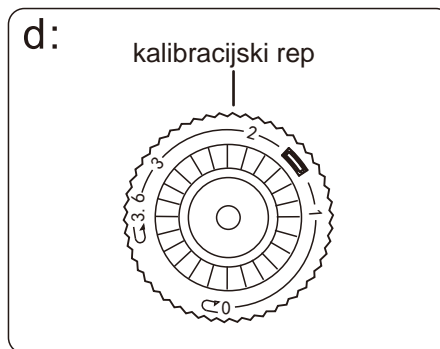
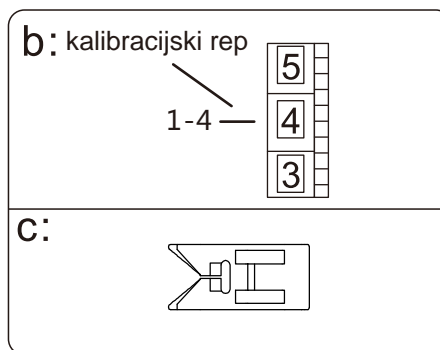
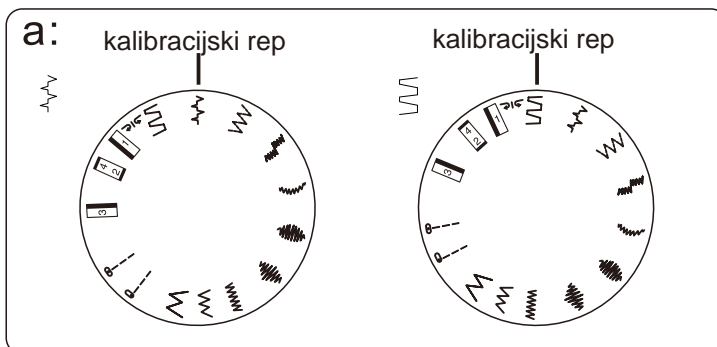
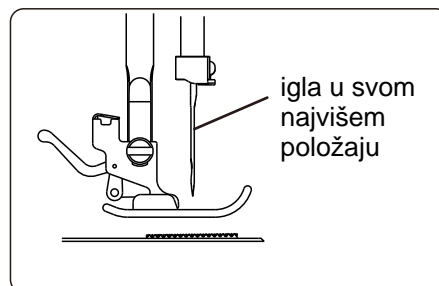
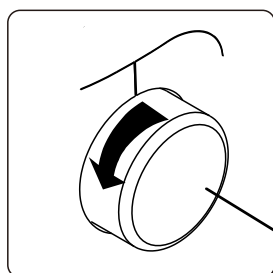

# Korisno šivanje



## Obaveštenje:

Broj anik se ne može ponovno zarotirati za 360°,  
Okrenite unatrag od položaja strelice.

Okrenite ru ni kota suprotno smeru kazaljke na satu kako biste osigurali da je igla viša od plo e igle i tkanine (iglu držite u najvišoj poziciji) pre zakretanja bira a uboda ili nakon šivanja. Ina e e igla biti savijena.

Prilikom odabira uzorka, molimo da uzorak na dugmetu bude poravnat s kalibracijskim repom.

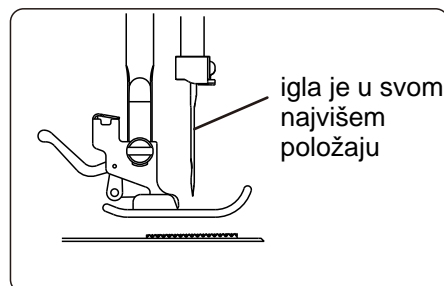
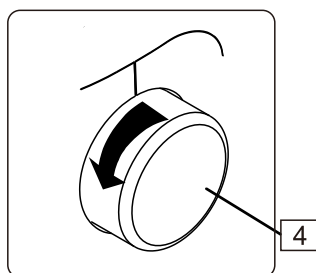

## Dekorativni šav

- a. Točak za odabir šava: " " " " ili " " .
- b. Regulator napetosti konca: 6-8
- c. Stopica: cik cak stopica
- d. Regulator dužine šava: 0-3.6

Podesite napetost konca tako da se gornji konac pojavi na pole ini tkanine.

Najpre testirajte na komadi u tkanine kako biste dobili najbolje rezultate.

Kada šivate vrlo tanke tkanine, preporu uje se korišćenje interfejsa na zadnjoj strani tkanine.



## Obaveštenje:

Možete odabrati prikladnu dužinu šava za ve inu tkanina.  
Što je ve i broj, to je duži šav.

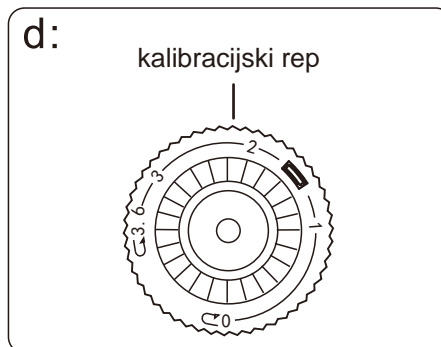
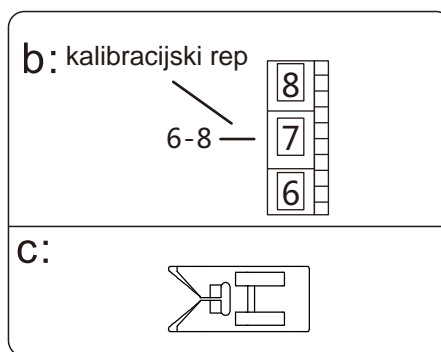
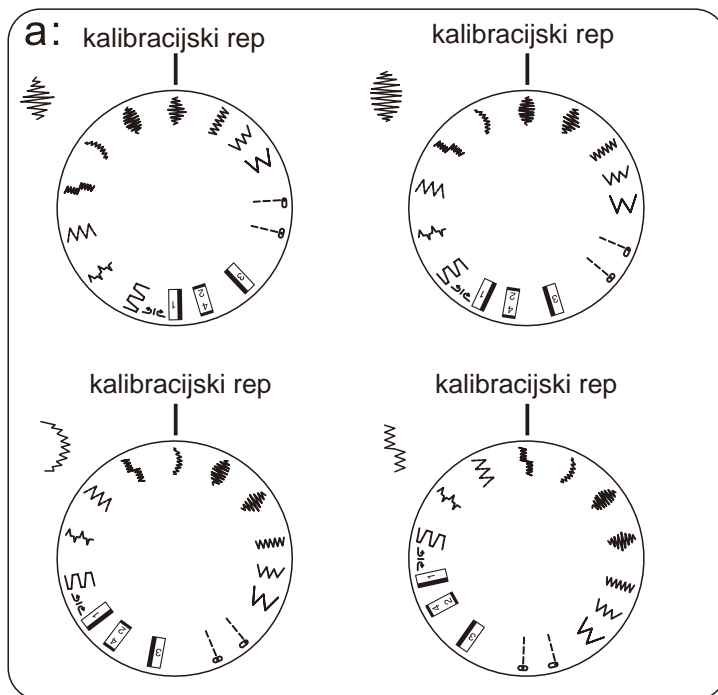

# Korisno šivanje



## Obaveštenje:

Broj anik se ne može ponovno zarotirati za 360°,  
Okrenite unazad od položaja strelice.

Okrenite ru ni točak suprotno od smera kazaljke na satu [4] kako biste osigurali da je igla viša od plo e igle i tkanine (iglu držite u najvišoj poziciji) pre zakretanja bira a uboda ili nakon šivanja. Ina e e igla biti savijena.

Prilikom odabira uzorka, molimo da uzorak na dugmetu bude poravnat s kalibracijskim repom.

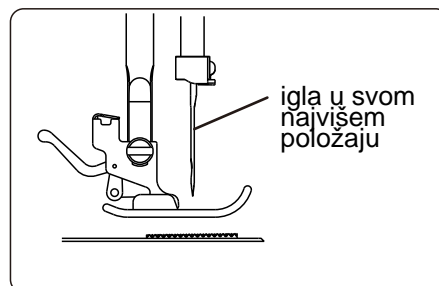
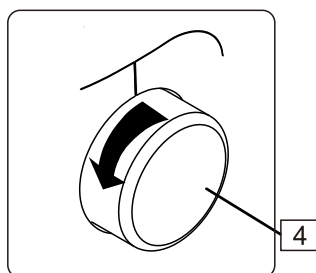

## Šivanje rupica za gumb

1. Točak za odabir šava: [1] "2" "3" or "4"
2. Regulator napetosti konca: 1-5
3. Stopica: stopica rupe za gumb
4. Regulator duljine šava: [ ]

a: Podignite stopicu i pritisnite drža stopice [19] za otpuštanje stopice [26].

Pri vrstite stopicu za rupicu [C]. Podesite regulator napetosti konca na 1-5. Regulator napetosti konca [9] može se podesiti izme u [ ] .

b: Postavite tkaninu tako da igla bude na oznaci koja je najudaljenija od vas.

Povucite stopicu za rupicu [C] prema sebi koliko god može. Spustite stopicu.

Obaveštenje: Preporu uje se da vežbate šivanje rupica za dugmiće na komadi u tkanine pre nego što ih pokušate šivati na stvarni odevni predmet.

Priprema za šivanje rupice za dugme: izmerite promer dugmeta koji e se koristiti i rupe 1/8 in a (0,3 cm) za kop e. Ako imate vrlo debelo dugme, dodajte još na izmereni promer. Ozna ite položaj i dužinu rupice na tkanini kroja kom kredom.

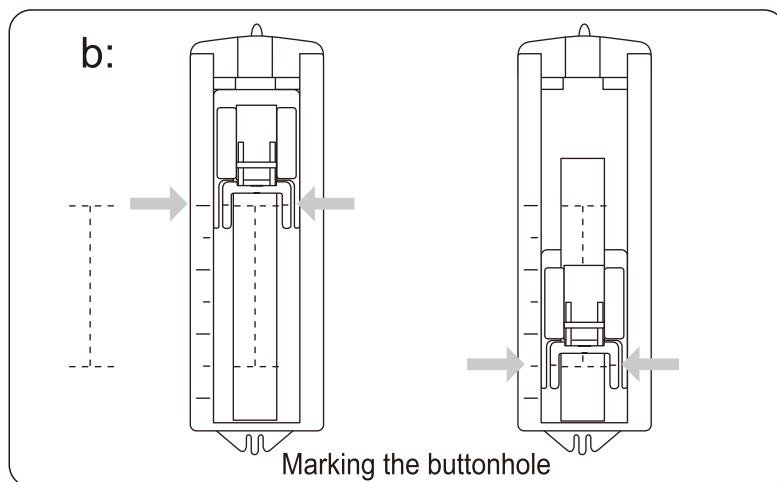
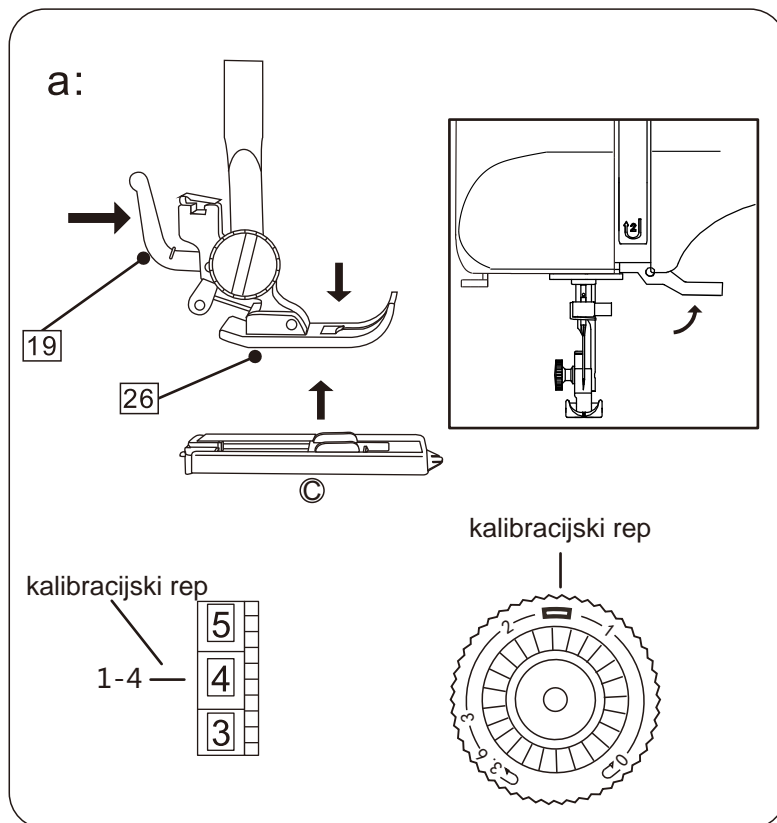



# Korisno šivanje



## Obaveštenje:

Broj anik se ne može ponovno zarotirati za 360°,  
Okrenite unazad od položaja strelice.

Okrenite ru ni točak [4] suprotno od smera kazaljke na satu kako biste osigurali da je igla viša od plo e igle i tkanine (iglu držite u najvišoj poziciji) pre zakretanja bira a uboda ili nakon šivanja. Ina e e igla biti savijena.

Prilikom odabira uzorka, molimo da uzorak na dugmetu bude poravnat s kalibracijskim repom.

## Šivanje rupica za dugme

Korak:

c: Okrenite Točak za odabir [16] šava na [1] i šijte umerenom brzinom dok ne do ete do kraja svoje oznake.

Kada završite, podignite iglu.

d: Okrenite Točak za odabir [16] šava na [2] i zašijte 5-6 šavova.

Kada završite, podignite iglu.

e: Okrenite Točak za odabir [16] šava na [3] a levu stranu rupice zašijte do oznake iji je kraj najudaljeniji od vas.

Kada završite sa šivanjem leve strane, podignite iglu.

f: Okrenite Točak za odabir šava [16] i šijte 5-6 šavova. Podignite stopicu i uklonite tkaninu.

Završetak rupice za dugme:

g: Provucite gornji konac kroz zadnju stranu odevnog predmeta i povežite gornji konac i konac. Izrežite sredinu rupice za šavove s alatom za skidanje šavova paze i da ne prerežete šavove s obe strane.

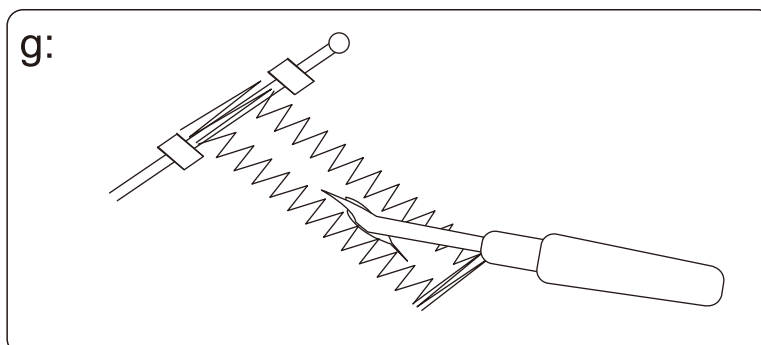
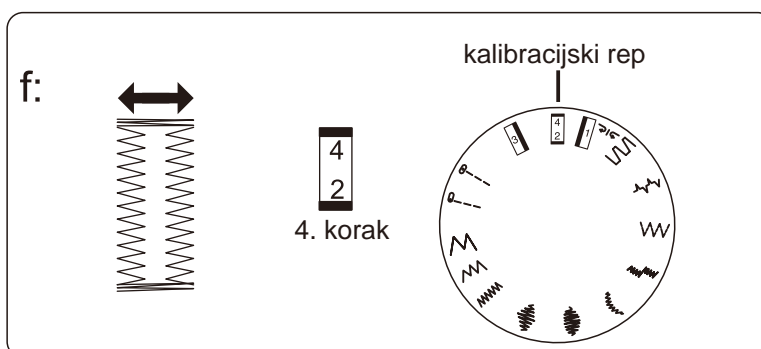
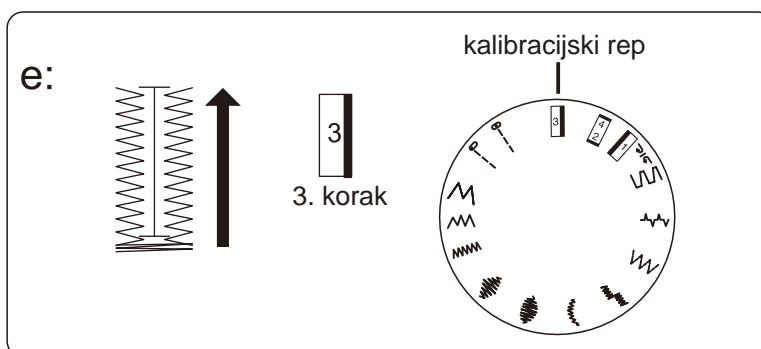
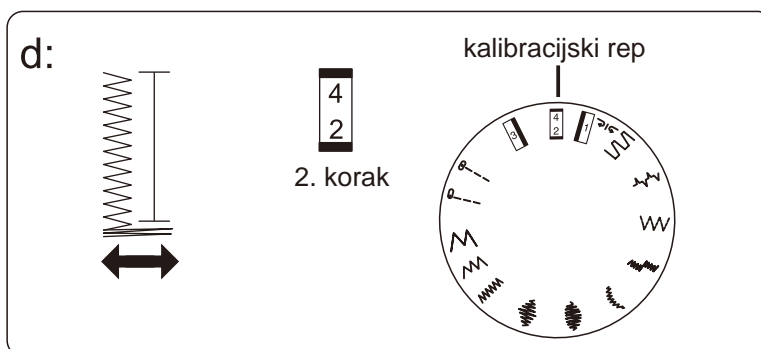
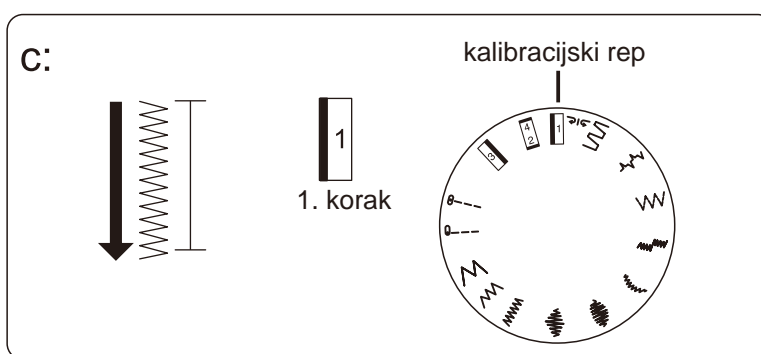

# Korisno šivanje



## Obaveštenje:

Broj anik se ne može ponovno zarotirati za 360°,  
Okrenite unatrag od položaja strelice.

Okrenite ru ni točak 4 suprotno smeru kazaljke na satu kako biste osigurali da je igla viša od plo e igle i tkanine (iglu držite u najvišoj poziciji) pre zakretanja bira a uboda ili nakon šivanja. Ina e e igla biti savijena.

Prilikom odabira uzorka, molimo da uzorak na dugmetu bude poravnat s kalibracijskim repom.

## Šivanje rupica za gumbе

### Saveti:

Za bolje rezultate lagano smanjite gornju napetost.

Koristite podlogu za fine ili rastegljive materijale.

Preporu amo da stavite pribada u preko kraja rupice kao meru opreza od rezanja šavova riperom za šavove.

Preporu ljivo je koristiti gimp traku za rastegljive ili pletene tkanine. Cik-cak bi trebao zašiti preko gimp-a.

Linije na stopi za rupice mogu se koristiti kao vodilice pri šivanju više rupica.

h: Šivanje rupica za dugme s linijama

1. Podignite stopicu, povucite traku i zaobite izbo enu ta ku na zadnjoj strani stopice za rupicu.
2. Povucite gimp traku ispod stopice prema napred.
3. Pri vrstite gimp traku na izbo enu to ku na prednjoj strani stopice.
4. Okrenite iglu prema dole u po etni položaj na tkanini, spustite stopicu.
5. Zašijte rupicu prema stranici 23.
6. Ravno povucite gimp traku.
7. Prerežite gimp traku.

h:

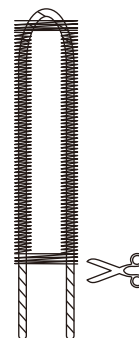
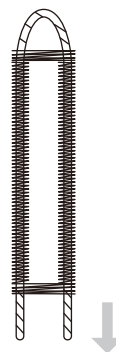
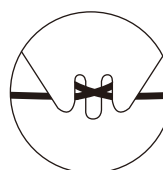
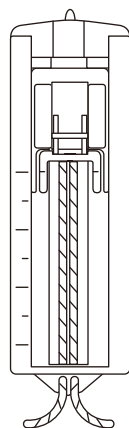

# Briga o mašini

## iš enje pokretnog dela



Oprez

Isključite prekidač za napajanje i isključite uređaj iz utičnice pre iš enja.

Nemojte rastavljati mašinu drugomije osim kako je objašnjeno u ovom odeljku.

41 Držač poklopca pokretnog dela

42 Poklopac pokretnog dela

43 Shuttle

44 Pokretni deo

### Za raskapanje pokretnog djela

Podignite iglu u njen najviši položaj i otvorite poklopac shuttlea

35 .

b: Otvorite zasun 37 ku išta kalema 36 i izvadite ga iz mašine

c: Otvorite Držač poklopca pokretnog dela 41

d: Uklonite poklopac pokretnog dela 42.

e: Uklonite Shuttle 43.

f: O istite pokretni deo 44 etkom ili mekom suvom tkaninom

### Za podmazivanje pokretnog dela

g: Pre sastavljanja pokretnog dela, nauljite pokretni deo s nekoliko kapi ulja visokog kvalitete za šiva e mašine.

**Dodajte ulje ako se pojavi jedan od tri navedena slučaja:**

1. Kada mašina radi 8-12 sati;
2. Kada ponovo koristite mašinu nakon dužeg vremena;
3. Kada se iz mašine uje supoparna buka zbog trošenja.

a:

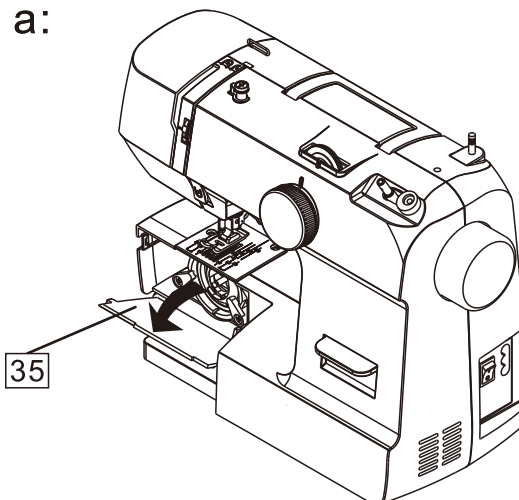

b:

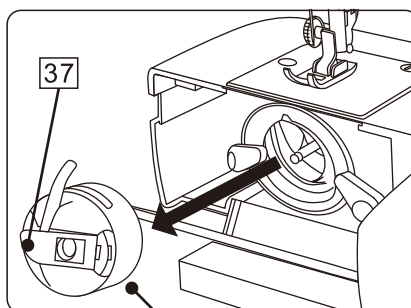

c:

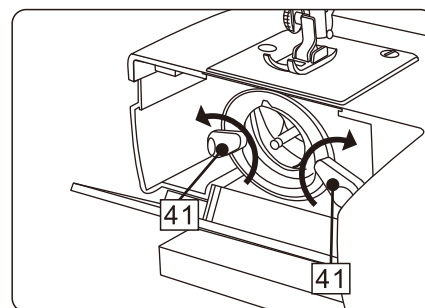

d:

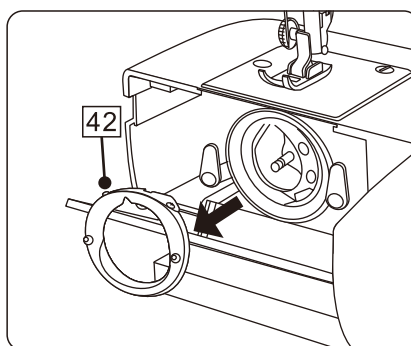

e:

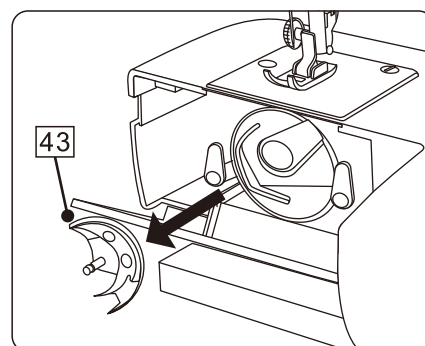

f:

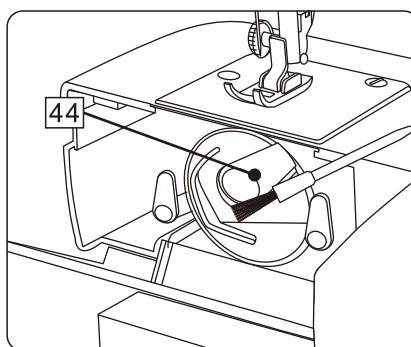

g:

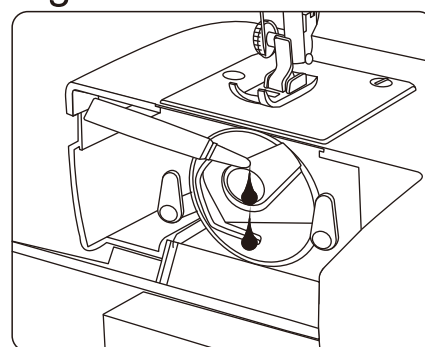

# Briga o mašini

## iš enje pokretnog dela



Oprez

Isključite prekidač za napajanje i isključite uređaj iz utičnice pre iš enja. Nemojte rastavljati mašinu drugačije osim kako je objašnjeno u ovom odeljku.

### Za sastavljanje pokretnog dela

h: Držite Shuttle **43** za srednju izbočinu i pažljivo ga vratite nazad u pokretni deo **44**, formirajući pritom savršen krug s ta dva dela.

i: Pričvrstite poklopac pokretnog dela pazite da donja izbočina stane u slot.

j: Zaključajte držač poklopca pokretnog dela **41** okretanjem držača natrag u položaj dok ne čujete "klik".

k: Stavite držač kalema **36** dok ne čujete "klik".

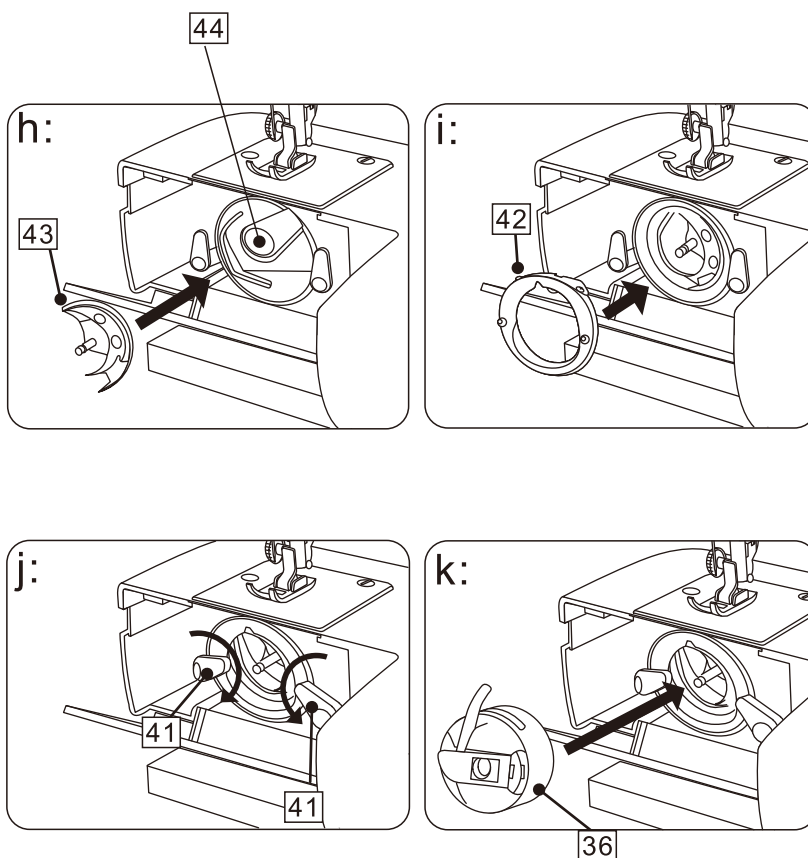

## iš enje dovoda

**45** Vijak ploče s iglom

a: Uklonite iglu i stopicu

Uklonite vijke s ploče s iglom **45** i uklonite ploču s iglom. **20**.

b: Otkom oistite prašinu i začepljenje zbog dlaka u dovodu.

Zamenite ploču s iglom **20**, i zategnite vijke ploče s iglom **45**.

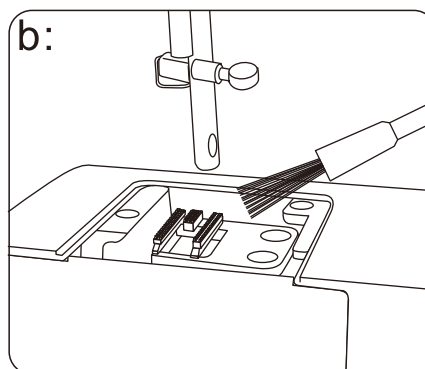
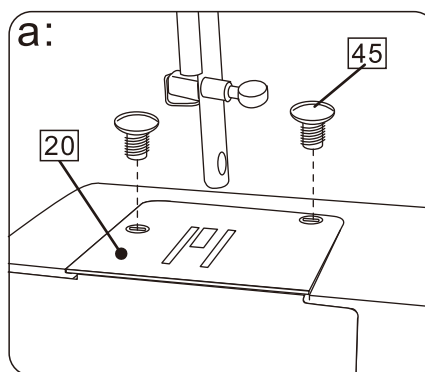

# Briga o mašini

## Podmazivanje mašine



Oprez

Isključite prekidač za napajanje i isključite uređaj iz utičnice pre ispuštanja.

Nemojte rastavljati mašinu drugačije osim kako je objašnjeno u ovom odeljku.

**46** Vijak prednjeg poklopca

a: Uklonite prednji poklopac **14**.

Otpustite vijak prednjeg poklopca i uklonite prednji poklopac na levu stranu.

**46**  
**14**

b: Nauljite tačke prikazane strelicama.

Vratite prednji poklopac, **14**, zategnite vijak prednjeg poklopca **46**.

**Dodajte ulje ako se pojavi jedan od tri navedena uslova:**

1. Kada mašina radi 8-12 sati;
2. Kada ponovo koristite mašinu nakon duže vremena;
3. Kada se iz mašine čuje suvoparna buka zbog trošenja.

a:

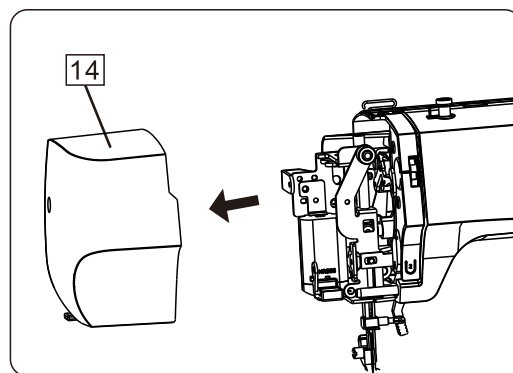
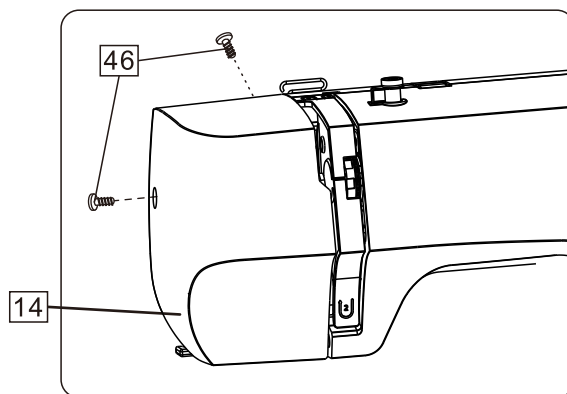

b:

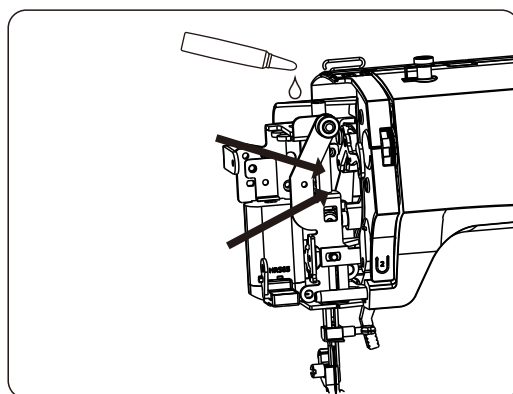

# Rešavanje problema

Problem	Razlozi	Rješenje
Gornji konac slomljen	<ol style="list-style-type: none"> <li>1. Nepravilno uvlačenje konca.</li> <li>2. Prevrsta napetost gornjeg konca.</li> <li>3. Tupa ili savijena igla.</li> <li>4. Nepravilno fiksirana igla.</li> <li>5. Na početku šivanja gornji i donji konac nisu pravilno pričvršteni ispod stopice.</li> <li>6. Neprikladan konac</li> </ol>	<ol style="list-style-type: none"> <li>1. Ponovo provlačenje gornjeg konca. (Pogledajte stranu 9.)</li> <li>2. Prilagodite napetosti gornjeg konca. (Pogledajte stranu 13.)</li> <li>3. Zamena igle. (Pogledajte stranu 6.)</li> <li>4. Ponovo postavljanje igle. (Pogledajte stranu 6.)</li> <li>5. Pravilno postavljanje. (Pogledajte stranu 12.)</li> <li>6. Zameniti prikladnim koncem. (Pogledajte stranu 7.)</li> </ol>
Slomljen konac kalema	<ol style="list-style-type: none"> <li>1. Konac kalema nije pravilno uvučen u držač kalema.</li> <li>2. Nakupina pamuka ometa rad.</li> <li>3. Kalem je oštećen i onemogućena je rotacija.</li> </ol>	<ol style="list-style-type: none"> <li>1. Ponovo provlačenje konca kroz kalem. (Pogledajte stranicu 11.)</li> <li>2. Očistite od pamuka. (Pogledajte stranicu 25,26.)</li> <li>3. Zamena kalema. (Pogledajte stranicu 11.)</li> </ol>
Slomljena igla	<ol style="list-style-type: none"> <li>1. Nepravilno fiksirana igla.</li> <li>2. Tupa ili savijena igla.</li> <li>3. Opušten vijak za stezanje igle.</li> <li>4. Prevrsta napetost gornjeg konca.</li> <li>5. Pretanka igla.</li> </ol>	<ol style="list-style-type: none"> <li>1. Ponovo postavljanje igle. (Pogledajte stranicu 6.)</li> <li>2. Zamena igle. (Pogledajte stranicu 6.)</li> <li>3. Uvrstite vijak za stezanje igle.</li> <li>4. Prilagodite napetosti gornjeg konca. (Pogledajte stranicu 13.)</li> <li>5. Zameniti prikladnom iglom. (Pogledajte stranu 7.)</li> </ol>
Preskakanje šavova	<ol style="list-style-type: none"> <li>1. Nepravilno fiksirana igla.</li> <li>2. Tupa ili savijena igla.</li> <li>3. Igla i (ili) konac nisu prikladni za korišćenu tkaninu.</li> <li>4. Nepravilno uvlačenje konca.</li> <li>5. Neprikladna igla.</li> </ol>	<ol style="list-style-type: none"> <li>1. Ponovo postavljanje igle. (Pogledajte stranicu 6.)</li> <li>2. Zameniti iglu. (Pogledajte stranicu 6.)</li> <li>3. Zameniti prikladnom iglom i koncem. (Pogledajte stranicu 7.)</li> <li>4. Ponovo provlačenje gornjeg konca. (Pogledajte stranicu 9.)</li> <li>5. Zamijeniti prikladnom iglom. (Pogledajte stranicu 6.)</li> </ol>
Nabiranje šavova	<ol style="list-style-type: none"> <li>1. Prevrsta napetost gornjeg konca.</li> <li>2. Nepravilno uvlačenje konca.</li> <li>3. Predebeo gornji konac za korišćenu tkaninu.</li> </ol>	<ol style="list-style-type: none"> <li>1. Prilagodba napetosti gornjeg konca. (Pogledajte stranicu 13.)</li> <li>2. Ponovo provlačenje gornjeg konca. (Pogledajte stranicu 9.)</li> <li>3. Zameniti prikladnim koncem. (Pogledajte stranicu 6.)</li> </ol>
Nejednoliko uvlačenje	<ol style="list-style-type: none"> <li>1. Konac je omotan oko uvlačenja.</li> <li>2. Konac zapinje.</li> </ol>	<ol style="list-style-type: none"> <li>1. Očistite uvlačenje. (Pogledajte stranicu 26.)</li> <li>2. Očistite stezni navoj.</li> </ol>
Mašina ne radi	<ol style="list-style-type: none"> <li>1. Labavo upostavljen utikač.</li> <li>2. Zapinje konac u pokretnom delu.</li> <li>3. Neuspešna zamena osovine za namotavanje kalema u prvobitni položaj nakon namotavanja kalema.</li> </ol>	<ol style="list-style-type: none"> <li>1. Proverite priključak za napajanje. (Pogledajte stranicu 3.)</li> <li>2. Očistite pokretni deo.</li> <li>3. Gurnite osovinu namotavanja kalema u prvobitni položaj. (Pogledajte stranicu 8.)</li> </ol>
Konac zapinje	<ol style="list-style-type: none"> <li>1. Podizač stopice tokom šivanja nije dole.</li> <li>2. Nepravilno uvlačenje konca.</li> <li>3. Nepravilno uvlačenje kalema.</li> </ol>	<ol style="list-style-type: none"> <li>1. Spustite podizač stopice. (Pogledajte stranicu 4.)</li> <li>2. Ponovo navodite gornji konac. (Pogledajte stranicu 9.)</li> <li>3. Ponovo navodite konac na kalem. (Pogledajte stranicu 11.)</li> </ol>

# Specifikacije

Specifikacije	
Model:	591
Brzina šivanja:	650±50 rpm
Veli ina igle:	14# (90#)
Snaga:	70W(motor) + 1W (led lampa)
Napon:	AC 220~240V; 50Hz
Visina stopice:	5.7±0.2 mm
Širina šava:	4.5 mm
Dužina šava:	3.6 mm
Težina:	G.W. 6kg / N.W. 5 kg
Veli ina mašine:	345 x 145 x270 mm
Veli ina pakovanja:	405 x 210 x335 mm



Zna enje precrtane kante za sme e na točkićima:

Elektri ne ure aje nemojte odlagati kao nerazvrstani komunalni otpad, koristite odvojena mesta za sakupljanje.

Obratite se lokalnoj upravi za informacije o dostupnim sistemima prikupljanja.

Ako se elektri ni ure aji odlažu na odlagalištima ili smetlištima, opasne materije mogu iscuriti u podzemne vode i dospeti u lanac ishrane, oštetiti vaše zdravlje i dobrobit.

Prilikom zamene starih ure aja novim, trgovac je zakonski dužan vratiti vaše stare ure aje na brigu bez naknade.

编号：27842/1  
版号：03/2020